

mixx™

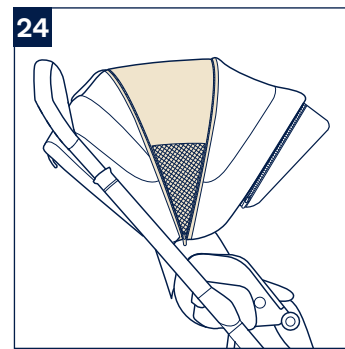

nuna®

Designed
around your life

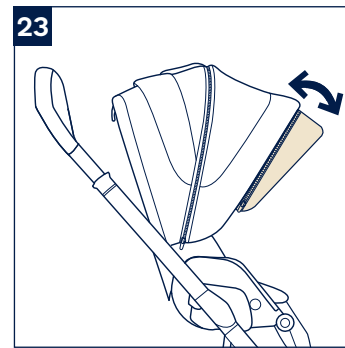
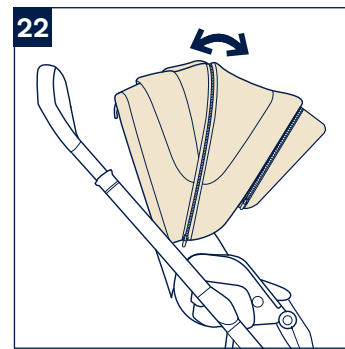
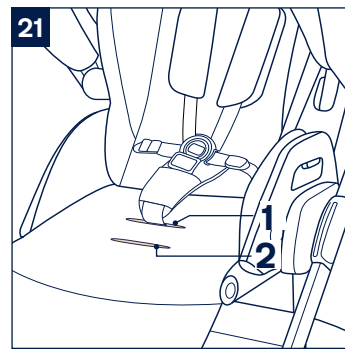
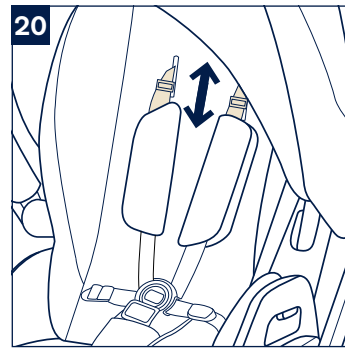
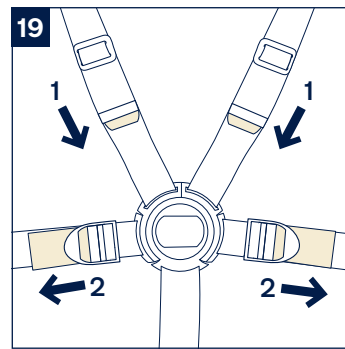
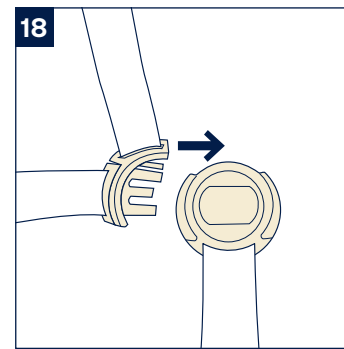
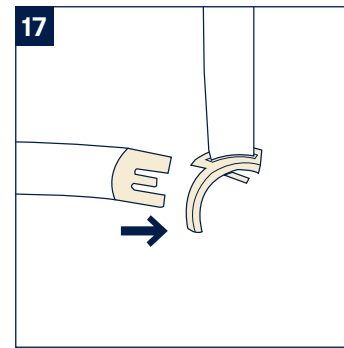
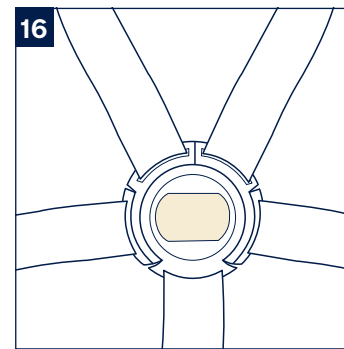
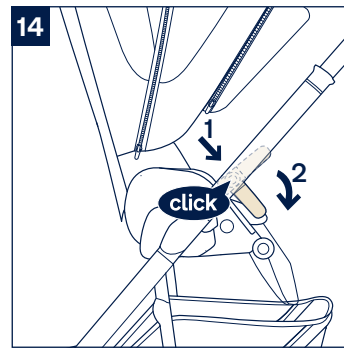
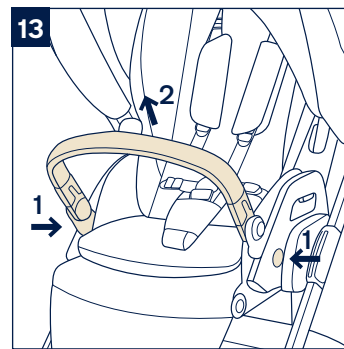
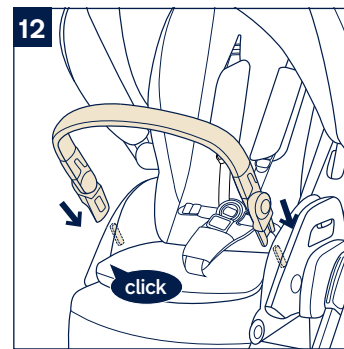
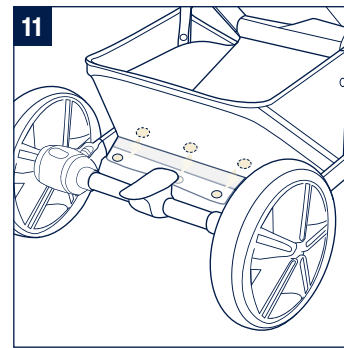
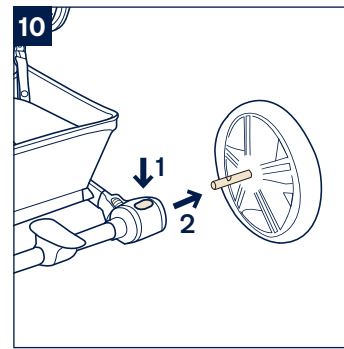
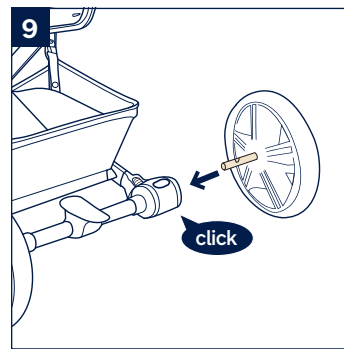
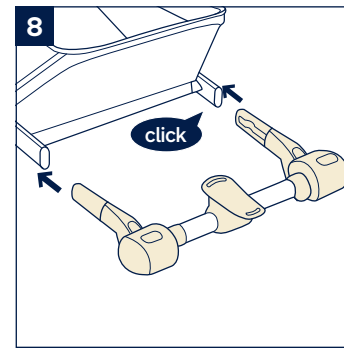
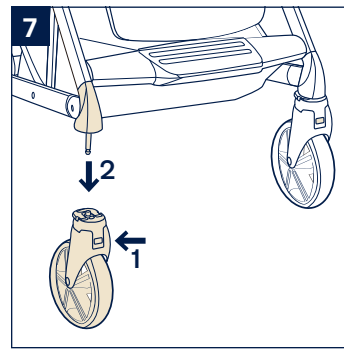
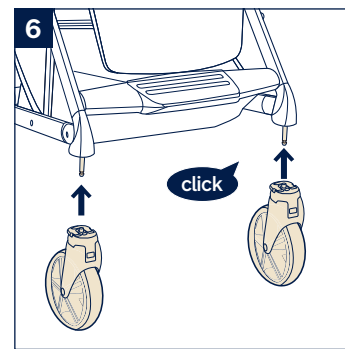
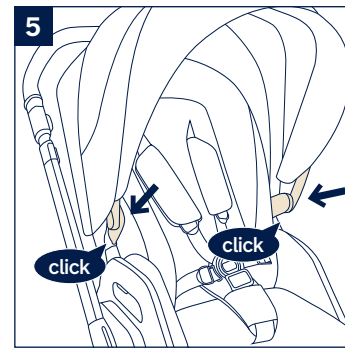
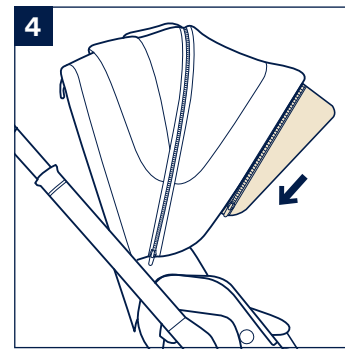
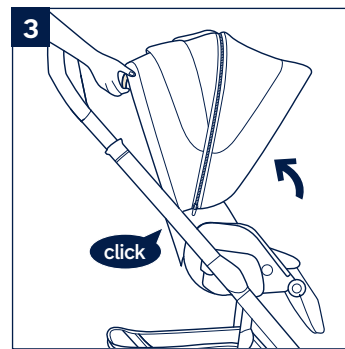
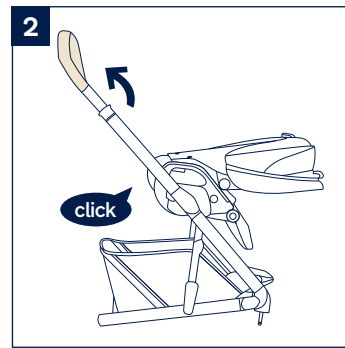
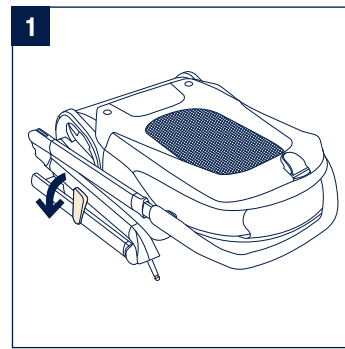

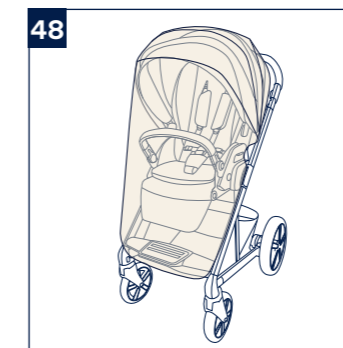
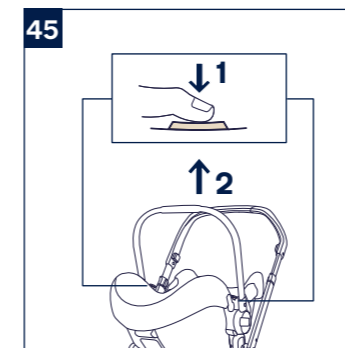
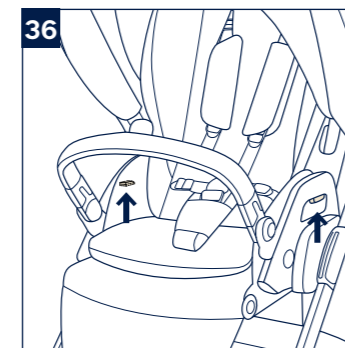
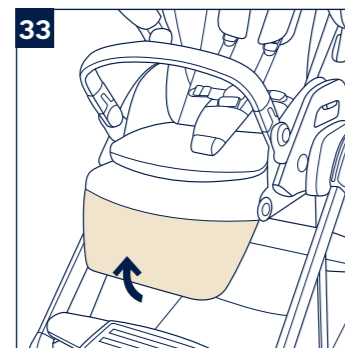
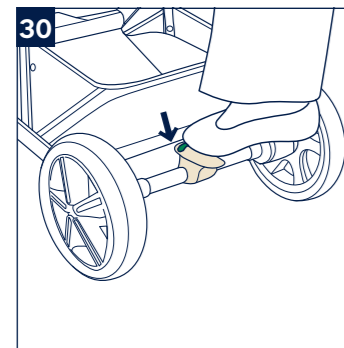
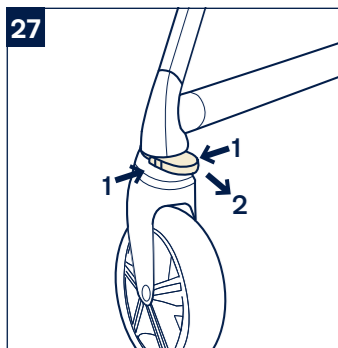
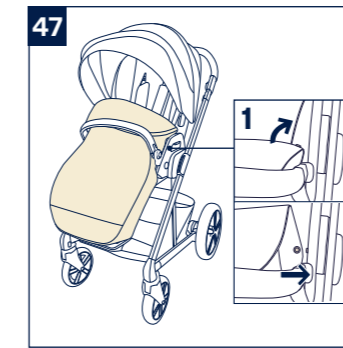
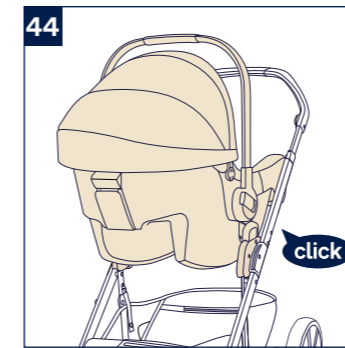
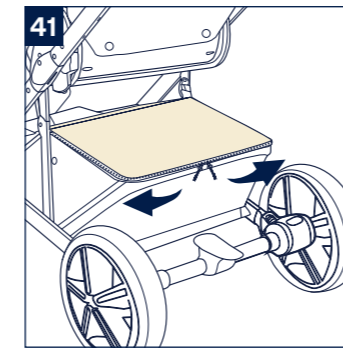
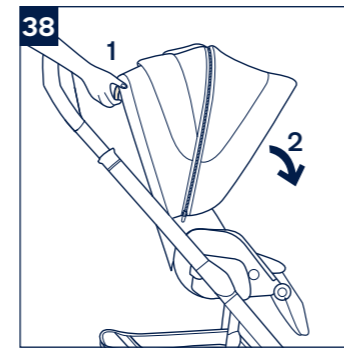
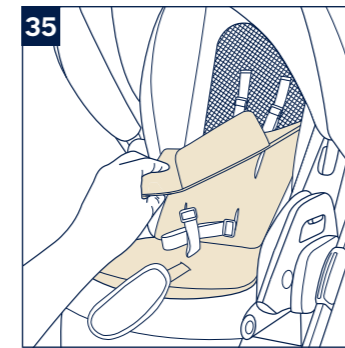
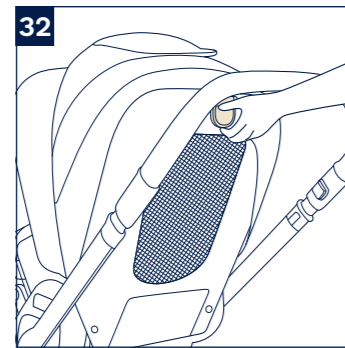
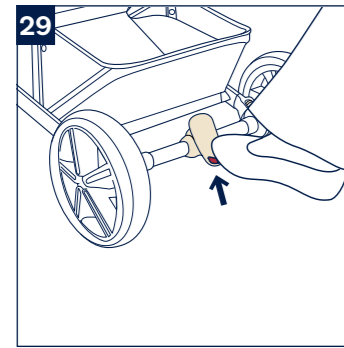
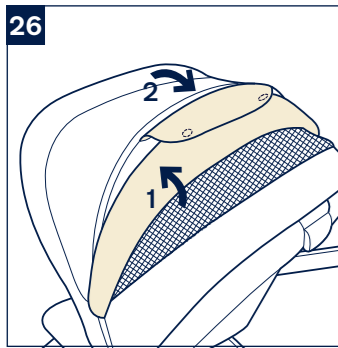
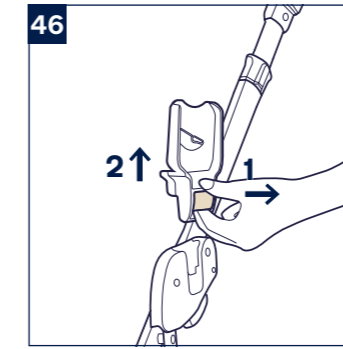
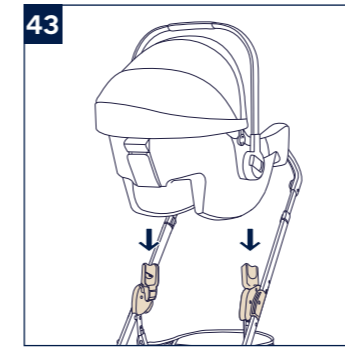
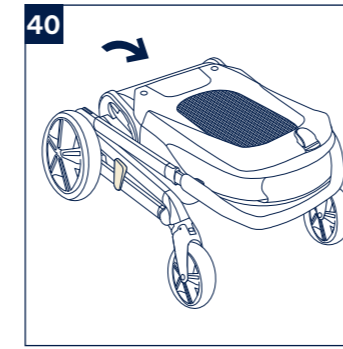
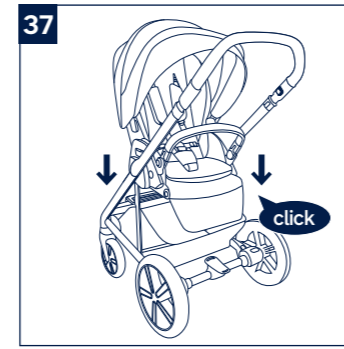
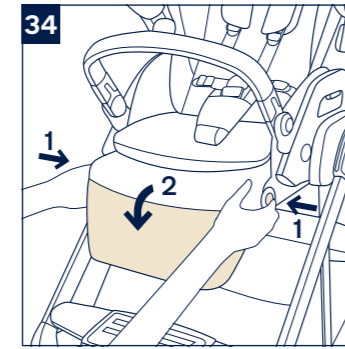
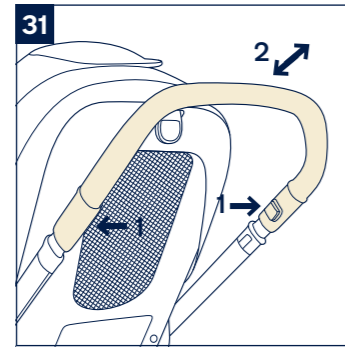
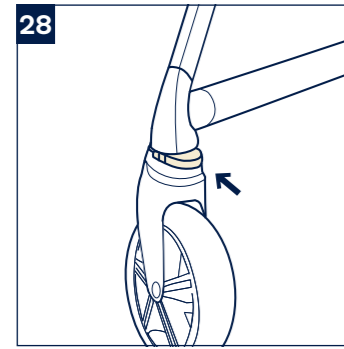
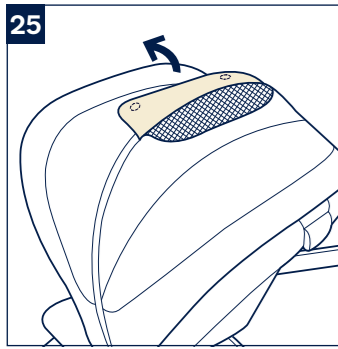

**IMPORTANT!
READ CAREFULLY
AND KEEP FOR
FUTURE REFERENCE**

Contents

Product Information	3
Product Registration	
Warranty	
Contact	
Child Usage Requirements	4
Warning	5
Parts List	9
Product Set Up	11
Product Use	14
Accessories	18
Car Seat Adaptor	
MIXX Pushchair Apron	
MIXX series Rain Cover	
Cleaning and Maintenance	20
Francais (FR)	21
Deutsch (DE)	41
Nederlands (NL)	61
Italiano (IT)	81
Espanol (ES)	101
Portuguese (PT)	121
Polish (PL)	141
Czech (CZ)	161
Slovak (SK)	181
Korean (KO)	201
繁中	221
简中	241

Product Information

Model Number: _____

Manufactured Date: _____

Product Registration

Please fill in the above information. The model number and the manufactured date are located on a label on the bottom of the pushchair frame.

To register your product please visit:

www.nunababy.com/register-gear

Warranty

We have purposely designed our high-quality products so that they can grow with both your child and your family. Because we stand by our product, our gear is covered by a custom warranty per product, starting from the day it was purchased. Please have the proof of purchase, model number and manufactured date available when you contact us.

For warranty information please visit:

www.nunababy.com/warranty

Contact

For replacement parts, service, or additional warranty questions, please contact our customer service department.

info@nunababy.com

www.nunababy.com

In the United Kingdom:

infouk@nunababy.com

www.nunababy.com

NUNA International B.V.

Van der Valk Boumanweg 178 C

2352JD Leiderdorp

The Netherlands

Child Usage Requirements

This Pushchair is suitable for use with children who meet the following requirements:

Birth to 22 kg or 4 years whichever comes first.

When using the stroller frame with the carry cot or PIPA series infant carrier, refer to the child usage requirements listed in those instruction manuals.

WARNING

Failure to follow these warnings and instructions could result in serious injury or death.

Always use the restraint system.

Check that the pram body or seat unit or car seat attachment devices are correctly engaged before use.

Do not let the child play with this product.

Ensure that all the locking devices are engaged before use.

Never leave the child unattended.

This product is not suitable for running or skating.

To avoid injury ensure that the child is kept away when unfolding and folding this product.

Accessories which are not approved by the manufacturer shall not be used. Only replacement parts supplied or recommended by the manufacturer/distributor shall be used.

Adult assembly required.

ALWAYS set the parking brake when you stop.

Any damage caused by the use of accessories not supplied by Nuna will not be covered in terms of warranty.

Any load attached to the handle and/or on the back of the backrest and/or on the sides of the vehicle will affect the stability of the vehicle.

Be certain the stroller is fully erected and latched before allowing your child near the stroller.

DO NOT carry additional children, goods, accessories in or on the stroller except as permitted in this manual. They may cause the stroller to become unstable.

DO NOT leave the stroller exposed in the vicinity of a strong source of heat i.e. a radiator or open fire.

DO NOT place any item on the canopy.

DO NOT store the stroller in a damp place. Always allow the fabric to dry naturally away from direct heat.

DO NOT use storage basket as a child carrier.

DO NOT use the stroller if any parts are damaged or missing.

For car seats used in conjunction with a chassis, this vehicle does not replace a cot or a bed. Should your child need to sleep, then it should be placed in a suitable pram body, cot or bed.

Keep small parts away from children as they pose a choking hazard.

Negotiate curbs and rough ground carefully. Repeated impact could cause damage to the stroller.

NEVER allow children to stand on the stroller.

NEVER carry more than one child at a time in the stroller.

NEVER use the stroller on stairs or escalators. You may suddenly lose control of the stroller or your child may fall out.

The harness must always be correctly fitted and adjusted. The harness is not a substitute for proper adult supervision.

The parking break shall be engaged when placing and removing children.

Overloading, incorrect folding, and the use of accessories e.g. child seats, bag hooks, rain covers, buggy boards, etc... other than those approved by Nuna may damage or make the stroller unsafe.

Rubber tires may leave black scuff marks on smooth surfaces such as parquet, laminate and linoleum.

STRANGULATION HAZARD Do not place items with a string around your child's neck, suspend strings from this product, or attach strings to toys.

To avoid any danger of suffocation, remove all plastic covers before using this item and destroy or keep away from babies and children!

To prevent a hazardous, unstable condition, do not place more than 4.5 kg in the storage basket and more than 0.45 kg in the storage pocket.

USE the most reclined position for new born babies.

Use the pushchair with a child weighing no more than 22 kg. It will cause damage to the pushchair with an unfitted child.

Parts List

Make sure all parts are available before assembly.
If any part is missing, please contact local retailer. No tools are required for assembly.

! CHOKING HAZARD: Remove and immediately discard protective end caps from each wheel and wheel hub axle.

- | | |
|-----------------------------|------------------------------------|
| 1 Front Wheel (x2) | 18 Seat Release Button |
| 2 Rear Wheel (x2) | 19 Top Canopy Window |
| 3 Car Seat Adaptor | 20 Back Canopy Window |
| 4 Rain Cover | 21 Pushchair Handle |
| 5 Apron | 22 Recline Adjustment Button |
| 6 Canopy | 23 Folding Button |
| 7 Canopy Visor | 24 Seat Ventilation |
| 8 Seat Pad | 25 Storage Pocket |
| 9 Armbar | 26 Storage Basket (style may vary) |
| 10 Calf Support | 27 Brake Assembly |
| 11 Front Wheel | 28 Brake Lever |
| 12 Handle Adjustment Button | 29 Insert |
| 13 Shoulder Harness Pads | 30 Canopy Visor |
| 14 Canopy Clips | 31 Armbar |
| 15 Pushchair Frame | 32 Brake Assembly |
| 16 Buckle and Crotch Cover | |
| 17 Rear Wheel | |

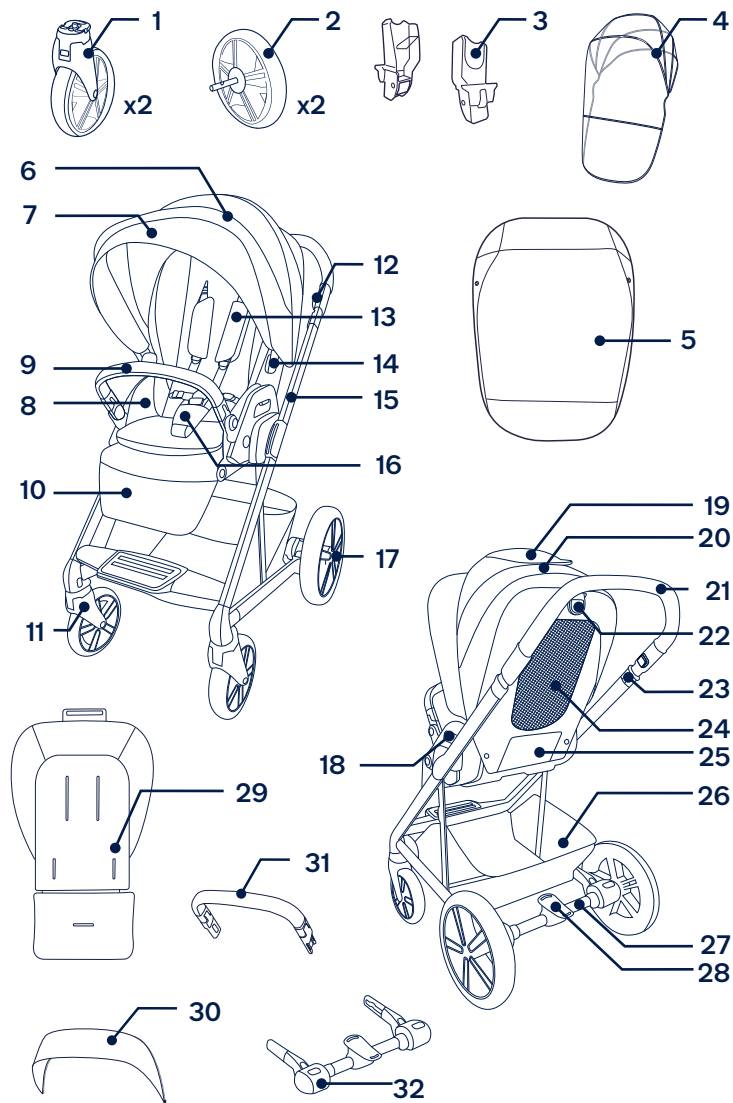

Product Set Up

Open Pushchair

- 1 - Pull the storage latch out. (1)
 - 2 - Rotate the handle to the rear of the pushchair. A “click” sound means the pushchair frame is open completely. (2)
 - 3 - Squeeze the recline adjustment button on the back of the seat and rotate the backrest to the upright position. (3)
- ! Check that the pushchair is open completely before continuing.

Canopy

- 1 - Zip the canopy visor to the inside of the canopy. (4)
- 2 - Insert the canopy clips into the canopy mounts on the sides of the pushchair. A “click” sound means the canopy is assembled completely. (5)

Front Wheels

- 1 - Insert the front wheel into the front leg. A “click” sound means the wheel is assembled completely. (6) Repeat on opposite side.
- ! Check the wheel is securely attached by pulling out.
- 2 - To remove the front wheel, press the release button (7)-1 and detach the front wheel from the front leg. (7)-2

Brake Assembly

Make sure the brake lever is facing up before attaching the brake assembly to the frame.

- 1 - Push the brake assembly onto the rear leg tubes. A “click” sound means the break assembly is attached. (8)
- ! Check that brake assembly is securely attached by pulling out.

Rear Wheels

- 1 - Insert the rear wheel into the rear leg. A “click” sound means the rear wheel is assembled completely. Repeat on opposite side. (9)
- ! Check that the wheels are securely attached by pulling them out.

- 2 - To remove the rear wheel, press the release button (10)-1 and detach the rear wheel from the rear leg. (10)-2

Storage Basket

- 1 - Wrap the basket flap around the rear frame and fasten the 3 snaps on the basket. (11)

Armbar

- ! Always secure the child with the harness. The armbar is not a restraint device.
- 1 - Align the armbar ends with the armbar mounts, and insert until it clicks into place. A “click” sound means the armbar is assembled completely. (12)

- 2 - To remove the armbar, press the armbar release buttons (13)-1 and lift the armbar up. (13)-2
- 3 - For a more compact fold when the seat is rear facing, press the armbar adjustment buttons (14)-1 and rotate the armbar down (14)-2 until it clicks into place.

! Only use the down/stored position for folding rear facing. **NEVER** use this position with child in pushchair. The completely assembled pushchair is shown as (15).

Check Set Up

- Pushchair frame is latched open
- Front wheels, brake assembly and rear wheels securely attached
- Canopy mount attached to pushchair frame and canopy zipped to seat pad
- Basket is securely attached
- Armbar is securely attached

Product Use

! The parking brake **MUST** be engaged when the pushchair is stopped and when placing and removing child.

Securing Your Child

- ! Avoid serious injury from falling or sliding out. Always use the seat belt. Make sure the harness is adjusted properly and your child is snugly secured. The space between the child and the shoulder harness should be about the thickness of one finger. **DO NOT** cross the shoulder belts. This will cause pressure on your child's neck.
- 1 - Push the center button on the buckle to release the buckle latch, remove the clips and place your child in the pushchair. (16)
 - 2 - Connect the shoulder buckle and hip buckle. (17)
 - 3 - Secure the shoulder buckle and hip buckle to the buckle latch and repeat on the opposite side. (18)
 - 4 - Fit the harness snugly to your child by pulling the straps (located under the harness covers) down (19)-1. Then pull the waist adjustment straps out. (19)-2

Shoulder Harness Position

- 1 - The upper shoulder harness buckles can be moved up and down for added adjustment. (20)

Crotch Belt

Identify crotch belt slot that will achieve a snug fit. Change crotch belt slot if necessary.

- 1 - Smaller babies use this position. (21)-1
- 2 - Larger babies use this position. (21)-2

Canopy

- 1 - To open the canopy, pull the canopy toward the front of the seat. To close the canopy, push it back. (22)
- 2 - Position the canopy visor forward or backward as needed. When not in use, fold the canopy visor under the canopy. (23)
- 3 - Open the zipper on the canopy for extra shade and ventilation. (24)
- 4 - For ventilation, flip up the top canopy window cover. (25)
- 5 - For additional ventilation, flip up the back canopy window cover (26)-1 and fold down the top canopy window. (26)-2

The canopy is **NOT** removable.

Front Swivel Locks

It is recommended to use the front swivel locks on uneven surfaces.

- 1 - Squeeze (27)-1 and pull out the front swivel lock (27)-2 to lock the front wheel forward facing. You may need to move the wheel to get it to lock.
- 2 - Push in the front swivel lock to unlock. (28)

Brake

- 1 - To lock the rear wheels, step down on the red area on the brake lever. (29)
 - 2 - To unlock the rear wheels, step down on the green area on the brake lever. (30)
- ! Always apply the brake when the pushchair is stopped. Push the pushchair slightly to ensure the brake is engaged.

Handle

The handle has 3 positions.

- 1 - To adjust the height of the handle, press the handle adjustment buttons (31)-1 and pull the handle up or down. (31)-2

Recline Adjustment

There are 5 recline positions for the backrest.

- 1 - To raise or lower the backrest, squeeze the recline adjustment button, and pull the seat up or down. (32)

Calf Support

The calf support has 2 use positions.

- 1 - To raise the calf support, lift up. (33)
- 2 - To lower the calf support, press the adjustment buttons on the sides (34)-1, and push down. (34)-2

Insert

The insert can be removed to provide a mesh seating area for better ventilation during hot weather.

- 1 - To remove the insert, release the velcro on insert from the back of the seat, unbuckle the harness, thread the harness through the harness slots and remove the seat pad. (35)

! **DO NOT** remove the backrest tube.

Reverse Seat

The seat can be used rear or forward facing.

- 1 - Squeeze the seat release buttons and lift the seat up. (36)
- 2 - Turn the seat in the opposite direction and place on the seat mounts until it clicks into place. A “click” sound means the seat is attached. (37)

! Check to make sure seat is securely attached by pulling up on it.

Fold

Before folding, push the canopy to the rear of the pushchair.

- 1 - Squeeze the recline adjustment button on the back of the seat (38)-1 and rotate the backrest to the stored position. (38)-2
- 2 - Pull up on the folding buttons (39)-1 and push the pushchair forward to fold. (39)-2
- 3 - The storage latch will engage automatically when the pushchair is completely folded. (40)

Zippered Storage Basket (on certain models only)

To access the storage basket, unfasten the zipper. (41)

Accessoires

Car Seat Adaptor

When using MIXX with the Nuna PIPA series infant car seat, please refer to the following instructions.

- 1 - To attach the adaptors, place the adaptors onto the seat mounts as shown. A “click” sound means the adaptors are locked. (42)
- 2 - To attach the infant carrier, place the infant carrier onto the adaptors as shown (43), A “click” sound means the delete extra space infant carrier is locked. (44)
- 3 - To remove the infant child carrier, lift the infant carrier up (45)-2 while pressing the pushchair release buttons. (45)-1
- 4 - To remove the adaptors, lift the adaptors up (46)-2 while delete extra space pulling the release buttons. (46)-1

MIXX Pushchair Apron

The soft apron can provide your child with a warm and comfortable environment.

- 1 - Place the apron over the seat, fasten the snaps on the apron and seat (47)-1, repeat on the opposite side.
- 2 - The assembled apron is shown as (47).

MIXX series Rain Cover

Check that the canopy is completely open before attaching the rain cover.

1 - To assemble the rain cover, place it over the pushchair. **(48)**

! **ALWAYS** check ventilation when the rain cover is on the product.

ALWAYS check that the rain cover has been cleaned and dried before folding.

DO NOT fold the pushchair when the rain cover is attached.

DO NOT place your child in the pushchair in hot weather with the rain cover attached.

Cleaning and Maintenance

Clean the frame, plastic parts, and fabric with a damp cloth, but do not use abrasives or bleach. Do not use silicon lubricants as they will attract dirt and grime. Do not store your pushchair in a damp place.

Clean the pushchair wheels regularly with water and remove any dirt.

To ensure long-lasting use, wipe off this product with a soft, absorbent cloth after using it in rainy weather.

Refer to the care label attached to the fabric for washing and drying instructions.

It is normal for fabric to color from sunlight and to show wear and tear after a long period of use, even when used normally.

For reasons of safety, only use original Nuna parts.

Check regularly if everything functions properly. If any parts are torn, broken, or missing, stop using this product.

**IMPORTANT -
A LIRE ATTENTIVEMENT
ET À CONSERVER POUR
RÉFÉRENCE ULTÉRIEURE**

Sommaire

Informations sur le produit	23
Enregistrement du produit	
Garantie	
Contact	
Exigences d'utilisation par les enfants	24
Avertissements	25
Liste des pièces	29
Configuration du produit	31
Utilisation du produit	34
Accessories	38
Adaptateur pour siège auto	
Tablier pour poussette MIXX	
Housse de pluie série MIXX	
Nettoyage et maintenance	40

Informations sur le produit

Numéro de modèle: _____

Date de fabrication: _____

Enregistrement du produit

Veillez remplir les informations ci-dessus. Le numéro de modèle et la date de fabrication se situent sur une étiquette sur la partie inférieure du cadre de la poussette.

Pour enregistrer votre produit, veuillez vous rendre sur le site suivant :

www.nunababy.com/register-gear

Garantie

Nous avons conçu spécialement nos produits de haute qualité afin qu'ils puissent accompagner le développement de votre enfant et de votre famille. Nous soutenons notre produit en couvrant notre matériel par une garantie personnalisée, commençant le jour de son achat.

Ayez la preuve d'achat, le numéro de modèle et la date de fabrication à votre disposition lorsque vous nous contactez.

Pour des informations sur la garantie, veuillez vous rendre sur le site suivant :

www.nunababy.com/warranty

Contact

Pour des informations sur les pièces de rechange, le service ou des questions supplémentaires sur la garantie, veuillez contacter notre service client.

info@nunababy.com

www.nunababy.com

Exigences d'utilisation par les enfants

Cette poussette est adaptée aux enfants répondant aux exigences suivantes:

de la naissance jusqu'à 22 kg ou 4 ans à la première des deux limites atteintes.

En cas d'utilisation du cadre de la poussette avec le berceau ou le siège bébé, consultez les exigences d'utilisation par les enfants apparaissant dans les manuels d'utilisation.

⚠ AVERTISSEMENT

Ne pas suivre ces avertissements et instructions peut conduire à de sérieuses blessures ou la mort.

Toujours utiliser le système de retenue.

Vérifier que les dispositifs de fixation de la nacelle, du siège ou du siège-auto sont correctement enclenchés avant utilisation.

Ne pas laisser votre enfant jouer avec ce produit.

S'assurer que tous les dispositifs de verrouillage sont enclenchés avant utilisation.

Ne jamais laisser l'enfant sans surveillance.

Ce produit ne convient pas pour faire du jogging ou des promenades en rollers.

Pour éviter toute blessure, maintenir votre enfant à l'écart lors du dépliage et du pliage du produit.

Les accessoires non homologués par le fabricant ne doivent pas être utilisés. Seules les pièces de rechange fournies ou conseillées par le fabricant/distributeur doivent être utilisées.

L'assemblage du produit doit être effectué par un adulte.

Enclenchez **TOUJOURS** le frein de stationnement lorsque vous vous arrêtez.

Tout dommage causé par l'utilisation d'accessoires non fournis par Nuna ne seront pas couverts en termes de garantie.

Les charges attachées à la poignée et/ou au dos du dossier et/ou sur les côtés du dispositif affectent la stabilité du dispositif.

Assurez-vous que la poussette est complètement dépliée et verrouillée avant de laisser votre enfant à proximité de la poussette.

NE TRANSPORTEZ PAS d'enfants, de biens ou d'accessoires supplémentaires dans ou sur la poussette, à l'exception des autorisations de ce manuel. Ils pourraient rendre la poussette instable.

NE LAISSEZ PAS la poussette exposée à proximité d'une source de chaleur comme un radiateur ou un feu ouvert.

NE PLACEZ PAS d'objets sur la voilure.

NE CONSERVEZ PAS la poussette dans un endroit humide. Laissez toujours sécher naturellement le tissu à l'écart des sources directes de chaleur.

N'UTILISEZ PAS le panier de rangement comme un porte-bébé.

N'UTILISEZ PAS la poussette si des pièces sont endommagées ou manquantes.

Pour les sièges auto utilisés avec un châssis, ce dispositif ne remplace pas un berceau ou un lit. Si votre enfant a besoin de dormir, il doit être placé dans un landau, un berceau ou un lit approprié.

Gardez les petites pièces à l'écart des enfants car elles présentent des risques d'étouffement.

Négociez les virages et les terrains délicats avec prudence. Les chocs répétés peuvent endommager la poussette.

NE LAISSEZ JAMAIS des enfants se tenir sur la poussette.

NE TRANSPORTEZ JAMAIS plus d'un enfant à la fois dans cette poussette.

N'UTILISEZ JAMAIS la poussette dans des escaliers ou des escaliers mécaniques. Vous risquez de perdre soudainement le contrôle de la poussette ou votre enfant risque de tomber.

Le harnais doit toujours être correctement adapté et ajusté. Le harnais ne se substitue pas à la surveillance correcte d'un adulte.

Le frein de stationnement doit être enclenché lorsque vous placez ou retirez l'enfant.

Une surcharge, un pliage incorrect et l'utilisation d'accessoires tels que des sièges enfants, des crochets pour sacs, des housses de pluie, des marche-pieds, etc. autres que ceux approuvés par Nuna peuvent endommager ou compromettre la sécurité de la poussette.

Les pneus en caoutchouc peuvent laisser des marques d'éraflures noires sur les surfaces lisses telles que le parquet, les sols stratifiés et le linoléum.

RISQUE D'ÉTRANGLEMENT Ne placez pas d'objets avec une ficelle autour du cou de votre enfant, ne suspendez aucune ficelle à ce produit et n'attachez aucune ficelle aux jouets.

Pour éviter tout risque de suffocation, retirez toutes les protections en plastique avant d'utiliser ce produit et détruisez-les ou conservez-les hors de portée des bébés et des enfants !

Pour éviter une condition instable et dangereuse, ne placez pas plus de 4,5 kg dans le panier de rangement et pas plus de 0,45 kg dans la poche de rangement.

UTILISEZ la position la plus inclinée pour les nouveaux-nés.

Utilisez la poussette avec un enfant pesant moins de 22 kg. Cela endommagera la poussette avec un enfant non installé.

Liste des pièces

Assurez-vous que toutes les pièces sont présentes avant le montage. Si une pièce est manquante, contactez votre revendeur local. Le montage ne nécessite aucun outil.

! RISQUE D'ÉTOUFFEMENT : Retirez et jetez immédiatement les capuchons de protection de chaque roue et axe de moyeu de roue.

- | | |
|--------------------------------------|---|
| 1 Roue avant (x2) | 17 Roue arrière |
| 2 Roue arrière (x2) | 18 Bouton d'éjection du siège |
| 3 Adaptateur pour siège auto | 19 Fenêtre supérieure de la voilure |
| 4 Housse de pluie | 20 Fenêtre arrière de la voilure |
| 5 Tablier | 21 Poignée de la poussette |
| 6 Canopy | 22 Bouton de réglage de l'inclinaison |
| 7 Visière de la voilure | 23 Bouton de pliage |
| 8 Assise de siège | 24 Ventilation de siège |
| 9 Barre pour le bras | 25 Pochette de rangement |
| 10 Repose-mollets | 26 Panier de rangement (le style peut varier) |
| 11 Roue avant | 27 Assemblage du frein |
| 12 Bouton d'ajustement de la poignée | 28 Levier de frein |
| 13 Coussins du harnais de sécurité | 29 Insert |
| 14 Attaches de la voilure | 30 Visière de la voilure |
| 15 Cadre de la poussette | 31 Barre pour le bras |
| 16 Housse de boucle et d'entrejambe | 32 Assemblage du frein |

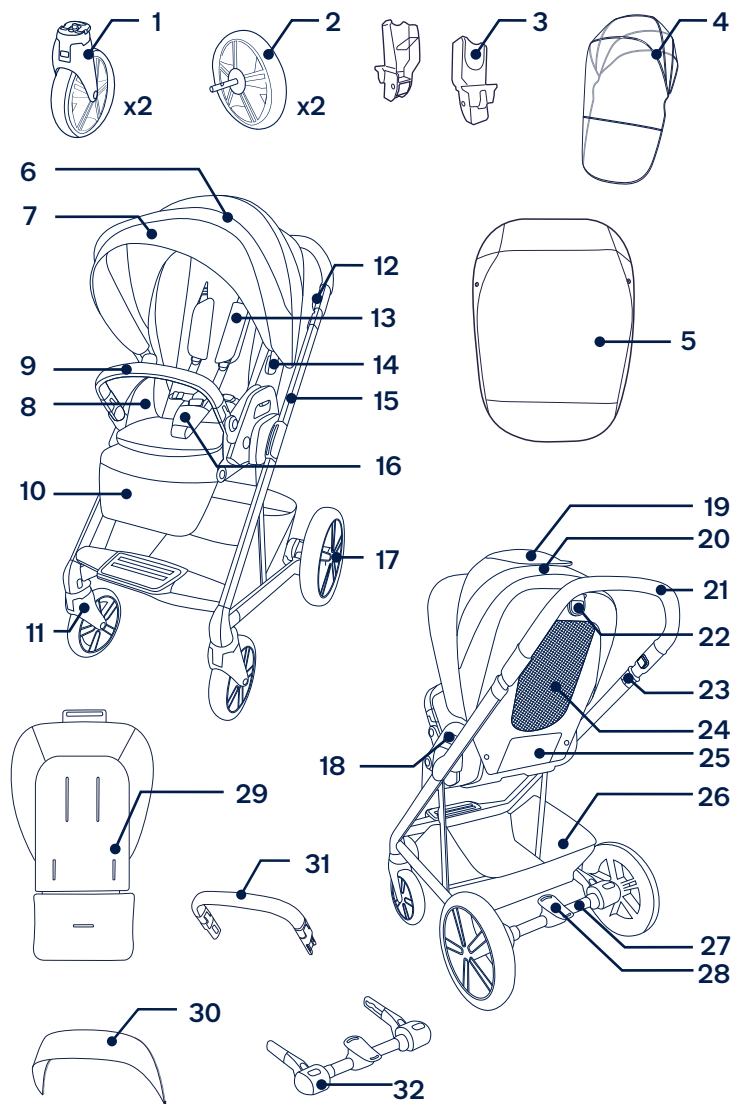

Configuration du produit

Utilisation du produit

- 1 - Tirez le loquet de rangement. (1)
 - 2 - Tournez la poignée vers l'arrière de la poussette. Vous entendrez un "clic" signifiant que le cadre de la poussette est complètement ouvert. (2)
 - 3 - Appuyez sur le bouton de réglage de l'inclinaison sur le dossier du siège et tournez le dossier en position verticale. (3)
- ! Vérifiez que la poussette est complètement ouverte avant de poursuivre.

Canopy

- 1 - Fermez la fermeture éclair de la visière de la voilure pour la fixer à l'intérieur de la voilure. (4)
- 2 - Insérez les attaches de la voilure dans les montants de la voilure sur les côtés de la poussette. Vous entendrez un "clic" signifiant que la voilure est complètement assemblée. (5)

Roue avant

- 1 - Insérez la roue avant dans le piètement avant. Vous entendrez un "clic" signifiant que la roue est complètement assemblée. (6) Répétez la manipulation sur le côté opposé.
- ! Assurez-vous que la roue est correctement attachée en tirant dessus.

- 2 - Pour enlever la roue avant, appuyez sur le bouton de déverrouillage (7)-1 et détachez la roue avant du piètement avant. (7)-2

Ensemble de freinage

Assurez-vous que le levier de frein est orienté vers le haut avant de fixer l'ensemble de freinage sur le cadre.

- 1 - Poussez l'ensemble de freinage sur les tubes du piètement arrière. Vous entendrez un "clic" signifiant que l'ensemble de freinage est fixé. (8)
- ! Assurez-vous que l'ensemble de freinage est correctement attaché en tirant dessus.

Roues arrière

- 1 - Insérez la roue arrière dans le piètement arrière. Vous entendrez un "clic" signifiant que la roue arrière est complètement assemblée. Répétez la manipulation sur le côté opposé. (9)
- ! Assurez-vous que les roues sont correctement attachées en tirant dessus.
- 2 - Pour enlever la roue arrière, appuyez sur le bouton de (10)-1 déverrouillage et détachez la roue arrière du piètement arrière. (10)-2

Panier de rangement

- 1 - Enroulez le rabat du panier autour du cadre arrière et fixez les 3 attaches du panier. (11)

Barre de sécurité

- ! Attachez toujours l'enfant avec le harnais. La barre de sécurité n'est pas un dispositif de retenue.

- 1 - Alignez les extrémités de la barre de sécurité avec les montants de la barre de sécurité et insérez-la jusqu'à ce qu'elle s'enclenche en place. Vous entendrez un "clic" signifiant que la barre de sécurité est complètement assemblée. (12)
 - 2 - Pour enlever la barre de sécurité, appuyez sur les boutons de déverrouillage de la barre de sécurité (13)-1 et soulevez la barre de sécurité. (13)-2
 - 3 - Pour un pliage plus compact lorsque le siège est orienté dos à la route, appuyez sur les boutons de réglage de la barre de sécurité (14)-1 et tournez la barre de sécurité vers le bas (14)-2 jusqu'à ce qu'elle s'enclenche en place.
- ! Utilisez uniquement la position basse/rangée pour plier en orientation dos à la route. N'utilisez JAMAIS cette position avec un enfant dans la poussette.

La poussette complètement assemblée est présentée. (15)

Vérification du montage

- Le cadre de la poussette est verrouillé ouvert
- Roues avant, ensemble de freinage et roues arrière correctement attachés
- Montant de la voilure fixé au cadre de la poussette et voilure fixée au coussin de siège avec la fermeture éclair
- Le panier est correctement attaché
- La barre de sécurité est correctement attachée

Utilisation du produit

- ! Le frein de stationnement **DOIT** être engagé lorsque la poussette est arrêtée et lors du placement et du retrait de l'enfant.

Attacher votre enfant

- ! Évitez les blessures graves en tombant ou en glissant. Utilisez toujours la ceinture de sécurité. Assurez-vous que le harnais est correctement ajusté et que votre enfant est bien attaché. L'espace entre l'enfant et le harnais d'épaules doit faire environ l'épaisseur d'un doigt. **NE** croisez **PAS** les ceintures pour épaules. Cela appliquerait une pression sur le cou de votre enfant.

- 1 - Appuyez sur le bouton central de la boucle pour déverrouiller le loquet de la boucle, enlevez les attaches et placez votre enfant dans la poussette. (16)
- 2 - Raccordez la boucle d'épaules et la boucle de hanches. (17)
- 3 - Fixez la boucle d'épaules et la boucle de hanches sur le loquet de la boucle et répétez la manipulation sur le côté opposé. (18)
- 4 - Ajustez bien le harnais sur votre enfant en faisant coulisser les boucles de réglage inférieures (situées sous les housses du harnais) vers le haut (19)-1. Puis tirez les sangles de réglage au niveau de la taille. (19)-2

Position du harnais d'épaules

- 1 - Les boucles supérieures du harnais d'épaules peuvent être remontées et baissées pour un réglage supplémentaire. (20)

Ajuster la position de la sangle d'entrejambe

Identifiez l'emplacement de ceinture qui sera le plus adapté. Changez d'emplacement pour la ceinture si nécessaire.

- 1 - Les plus petits bébés utilisent cette position. (21)-1
- 2 - Les plus grands bébés utilisent cette position. (21)-2

Canopy

- 1 - Pour ouvrir la voilure, tirez-la vers l'avant du siège. Pour fermer la voilure, poussez-la en arrière. (22)
- 2 - Positionnez la visière de la voilure en avant ou en arrière selon le besoin. Lorsque vous ne l'utilisez pas, pliez la visière de la voilure sous la voilure. (23)
- 3 - Ouvrez la fermeture éclair sur la voilure pour obtenir davantage d'ombre et de ventilation. (24)
- 4 - Pour la ventilation, relevez le cache de la fenêtre supérieure de la voilure. (25)
- 5 - Pour une ventilation supplémentaire, relevez le cache de la fenêtre arrière de la voilure (26)-1 et rabattez la fenêtre supérieure de la voilure. (26)-2

La voilure n'est PAS amovible.

Verrous de pivotement avant

Il est recommandé d'utiliser les verrous de pivotement avant sur les surfaces irrégulières.

- 1 - Appuyez (27)-1 et tirez le verrou de pivotement avant (27)-2 pour verrouiller la roue avant dos à la route. Vous devrez peut-être déplacer la roue pour qu'elle se verrouille.
- 2 - Poussez le verrou de pivotement avant pour le déverrouiller. (28)

Frein

- 1 - Pour verrouiller les roues arrière, appuyez la zone rouge sur le levier de frein. (29)
- 2 - Pour déverrouiller les roues arrière, appuyez sur la zone verte sur le levier de frein. (30)

! Enclenchez toujours le frein lorsque la poussette est arrêtée.
Poussez légèrement la poussette pour vous assurer que le frein est enclenché.

Poignée

La poignée dispose de 3 positions.

- 1 - Pour régler la hauteur de la poignée, appuyez sur les boutons de réglage de la poignée (31)-1 et relevez ou abaissez la poignée. (31)-2

Réglage de l'inclinaison

Il existe 5 positions d'inclinaison pour le dossier.

- 1 - Pour relever ou abaisser le dossier, appuyez sur le bouton de réglage de l'inclinaison et remontez ou baissez le siège. (32)

Repose-mollets

Le repose-mollets comprend 2 positions d'utilisation.

- 1 - Pour remonter le repose-mollets, soulevez. (33)
- 2 - Pour abaisser le repose-mollets, appuyez sur les boutons de réglage sur les côtés (34)-1, et poussez vers le bas. (34)-2

Insert

L'insert peut être retiré pour obtenir une assise en maille, assurant une meilleure ventilation par temps chaud.

- 1 - Pour retirer l'insert, détachez le velcro de l'insert du dossier du siège, ouvrez le harnais, enfillez le harnais par les fentes du harnais et enlevez le coussin de siège. (35)

! NE retirez PAS le tube du dossier.

Retourner le siège

Le siège peut être utilisé dos ou face à la route.

- 1 - Appuyez sur les boutons de déverrouillage du siège et soulevez-le. (36)
- 2 - Tournez le siège dans la direction opposée et placez-le sur les montants du siège jusqu'à ce qu'il s'enclenche en place. Vous entendrez un "clic" signifiant que le siège est fixé. (37)

! Assurez-vous que le siège est correctement attaché en tirant dessus.

Pliage

Avant de plier, poussez la voilure vers l'arrière de la poussette.

- 1 - Appuyez sur le bouton de réglage de l'inclinaison sur le dossier du siège (38)-1 et tournez le dossier en position rangée. (38)-2
- 2 - Tirez sur les boutons de pliage (39)-1 et poussez la poussette vers l'avant pour la plier. (39)-2
- 3 - Le loquet de rangement s'enclenche automatiquement lorsque la poussette est complètement pliée. (40)

Panier a glissiere (sur certains modèles seulement)

Pour accéder au panier de rangement, détachez la fermeture a glissiere. (41)

Accessories

Adaptateur pour siège auto

Lorsque vous utilisez le dispositif de retenue pour bébé/ enfant Nuna PIPA, veuillez suivre les instructions décrites ci-dessous.

- 1 - Pour fixer les adaptateurs, placez-les sur les fixations comme illustré. Vous entendrez un "clic" signifiant que l'adaptateur est verrouillé. (42)
- 2 - Pour attacher le siège bébé, placez le siège bébé sur l'adaptateur comme indiqué (43), Vous entendrez un "clic" signifiant que le siège bébé est fixé. (44)
- 3 - Pour retirer le siège bébé, soulevez le siège bébé (45)-2 tout en appuyant sur les boutons de déverrouillage de la poussette. (45)-1
- 4 - Pour retirer les adaptateurs, soulevez les adaptateurs (46)-2 tout en tirant les boutons de déverrouillage. (46)-1

Tablier pour poussette MIXX

Le tablier souple peut procurer à votre enfant un environnement chaleureux et confortable.

- 1 - Placez le tablier sur le siège, fixez les attaches sur le tablier et le siège (47)-1, répétez la manipulation sur le côté opposé.
- 2- Tablier assemblé présenté (47).

Housse de pluie série MIXX

Vérifiez que la voilure est complètement ouverte avant d'attacher la housse de pluie.

1 - Pour assembler la housse de pluie, placez-la par-dessus la poussette. **(48)**

! Vérifiez toujours la ventilation lorsque la housse de pluie est placée sur le produit.

Vérifiez toujours que la housse de pluie a été nettoyée et séchée avant le pliage.

Ne pliez pas la poussette lorsque la housse de pluie est attachée.

Ne placez pas votre enfant dans la poussette par temps chaud avec la housse de pluie attachée.

Nettoyage et maintenance

Nettoyez le cadre, les pièces en plastique et le tissu à l'aide d'un chiffon humide, mais n'utilisez pas d'abrasifs ou d'eau de Javel. N'utilisez pas de lubrifiants à base de silicone car ils attirent la saleté et la crasse. Ne conservez pas votre poussette dans un endroit humide.

Nettoyez régulièrement les roues de la poussette avec de l'eau et retirez la saleté.

Pour garantir une longue durée d'utilisation, essuyez ce produit avec un chiffon doux et absorbant après l'avoir utilisé par temps pluvieux.

Consultez l'étiquette d'entretien apposée sur le tissu pour obtenir les instructions de lavage et de séchage.

La coloration du tissu exposé au soleil est normale, tout comme les signes d'usure et de déchirement après une longue période d'utilisation, même normale.

Pour des raisons de sécurité, n'utilisez que les pièces Nuna d'origine.

Vérifiez régulièrement si tout fonctionne correctement. Si des éléments sont déchirés, cassés ou manquants, arrêtez d'utiliser ce produit.

**WICHTIG!
SORGFÄLTIG LESEN
UND ZUM KÜNFTIGEN
NACHSCHLAGEN
AUFBEWAHREN**

Inhalt

Produktdaten	43
Produktregistrierung	
Garantie	
Kontakt	
Anforderungen an die Nutzung mit Kind	44
Warnhinweise	45
Teilleiste	49
Produkt aufbauen	51
Produkt verwenden	54
Zubehör	58
Autositzadapter	
Kniedecke für Kinderwagen MIXX	
Regenschutz für MIXX-Serie	
Reinigung und Pflege	60

Produktdaten

Modellnummer: _____

Fertigungsdatum: _____

Produktregistrierung

Bitte tragen Sie die obigen Informationen ein. Modellnummer und Fertigungsdatum befindet sich auf einem Schild an der Unterseite des Kinderwagengestells.

Bitte registrieren Sie Ihr Produkt unter:

www.nunababy.com/register-gear

Garantie

Wir haben unsere hochwertigen Produkte so entwickelt, dass Sie mit Ihrem Kind und Ihrer Familie wachsen. Da wir uns durch unsere Produkte hervorheben, ist unser Sortiment je nach Produkt durch eine angepasste Garantie ab Kaufdatum abgedeckt.

Bitte halten Sie bei Kontaktaufnahme mit uns Kaufbeleg, Modellnummer und Fertigungsdatum bereit.”

Garantieinformationen finden Sie unter:

www.nunababy.com/warranty

Kontakt

Wenden Sie sich für Ersatzteile, Service und weitere Garantiefragen an unseren Kundendienst.

info@nunababy.com

www.nunababy.com

Anforderungen an die Nutzung mit Kind

Dieser Kinderwagen eignet sich für Kinder, die folgende Anforderungen erfüllen

Geburt bis 22 kg oder 4 Jahre, je nachdem, was zuerst eintritt.

Wenn Sie das Kinderwagengestell mit dem Babykorb oder der Babyschale verwenden, beachten Sie die in den Anleitungen gelisteten Nutzungsanforderungen.

WARNHINWEISE

Nichtbeachtung dieser Warnungen und Anweisungen könnte zu schweren Verletzungen oder zum Tode führen.

Verwenden Sie immer das Rückhaltesystem.

Vergewissern Sie sich vor der Verwendung, dass der Kinderwagenaufsatz oder der Sitzeinheit oder die Befestigungselemente des Autositzes korrekt eingerastet sind.

Lassen Sie das Kind nicht mit dem Produkt spielen.

Vergewissern Sie sich vor Gebrauch, dass alle Verriegelungen eingerastet sind.

Lassen Sie das Kind nie unbeaufsichtigt.

Dieses Produkt ist nicht zum Joggen oder Skaten geeignet.

Vergewissern Sie sich, dass das Kind beim Aufklappen und Zusammenklappen des Wagens außer Reichweite ist, um Verletzungen zu vermeiden.

Nicht vom Hersteller zugelassenes Zubehör sollte nicht verwendet werden. Verwenden Sie nur vom Hersteller/Händler gelieferte oder empfohlene Ersatzteile.

Das Produkt muss von einem Erwachsenen montiert werden.

Verwenden Sie **IMMER** die Feststellbremse, wenn Sie anhalten.

Jegliche durch den Einsatz von Zubehörteilen, die nicht von Nuna bereitgestellt wurden, verursachten Schäden werden nicht durch die Garantie abgedeckt.

Jegliche am Griff und/oder an der Rückseite der Rückenlehne und/oder an den Seiten des Fahrzeugs angebrachte Last wirkt sich auf die Stabilität des Fahrzeugs aus.

Achten Sie darauf, dass der Kinderwagen vollständig montiert und verriegelt ist, bevor Sie Ihr Kind in die Nähe des Kinderwagens lassen.

Transportieren Sie **KEINE** zusätzlichen Kinder, Waren, Zubehörteile im oder auf diesem Kinderwagen, sofern dies in dieser Anleitung nicht erlaubt ist. Andernfalls kann der Kinderwagen instabil werden.

Lassen Sie den Kinderwagen **NICHT** in der Nähe von Hitzequellen wie Heizungen oder offenem Feuer stehen.

Legen Sie **NICHTS** auf das Verdeck.

Bewahren Sie den Kinderwagen **NICHT** an einem feuchten Ort auf. Lassen Sie die Textilien immer auf natürliche Weise trocknen, ohne direkte Hitzeeinwirkung.

Verwenden Sie den Ablagekorb **NICHT** als Kindersitz.

Verwenden Sie den Kinderwagen **NICHT**, falls irgendwelche Teile beschädigt sind oder fehlen.

Auch wenn ein Kind in diesem Sitz gesichert durch Gurte liegen kann, ist er kein Ersatz für ein Bett. Falls Ihr Kind müde ist, sollten Sie es in einen geeigneten Kinderwagen, ein Gitter- bzw. Babybett legen.

Halten Sie Kleinteile von Kindern fern; es besteht Verschluckungsgefahr.

Achten Sie auf Bordsteine und Bodenunebenheiten. Wiederholte Erschütterungen können den Kinderwagen beschädigen.

Lassen Sie Kinder **NIEMALS** auf dem Kinderwagen stehen.

Transportieren Sie **NIEMALS** mehrere Kinder gleichzeitig in diesem Kinderwagen.

Transportieren Sie den Kinderwagen **NIEMALS** über Treppenstufen oder Rolltreppen. Sie könnten plötzlich Kontrolle über den Kinderwagen verlieren oder Ihr Kind könnte herausfallen.

Der Gurt muss immer richtig angebracht und angepasst werden. Der Gurt ist kein Ersatz für angemessene elterliche Aufsicht.

Nutzen Sie die Feststellbremse, wenn Sie das Kind hineinlegen oder herausnehmen.

Überlastung, falsches Aufklappen und der Einsatz von Zubehörteilen wie Kindersitzen, Taschenhaken, Regenschutzabdeckungen, Buggyhalterungen etc., die nicht von Nuna zugelassen sind, können den Kinderwagen beschädigen und Gefahren verursachen.

Gummireifen können schwarze Spuren auf glatten Oberflächen, wie Parkett, Laminat und Linoleum hinterlassen.

STRANGULATIONSGEFAHR Legen Sie keine Gegenstände mit einer Schnur um den Hals Ihres Kindes, hängen Sie keine Schnüre an diesem Produkt auf, bringen Sie keine Schnüre an Spielzeugen an.

Vermeiden Sie Erstickengefahr, indem Sie vor Benutzung des Produktes sämtliche Kunststoffabdeckungen entfernen und zerstören oder außerhalb der Reichweite von Kindern aufbewahren!

Verhindern Sie einen gefährlichen, instabilen Zustand, indem Sie den Ablagekorb mit nicht mehr als 4,5 kg und die Aufbewahrungstasche mit nicht mehr als 0,45 kg beladen.

Verwenden Sie die am stärksten geneigte Position für Neugeborene.

Verwenden Sie den Kinderwagen mit einem Kind, das nicht mehr als 22 kg wiegt. Bei einem zu schweren Kind wird der Kinderwagen beschädigt.

Teilleiste

Stellen Sie vor der Montage sicher, dass alle Teile vorhanden sind. Falls etwas fehlen sollte, wenden Sie sich an Ihren Händler vor Ort. Für die Montage werden keine Werkzeuge benötigt.

! Erstickungsgefahr: Entfernen und entsorgen Sie umgehend die Schutzkappen an den Rändern und der Radachse.

- | | |
|----------------------------------|-------------------------------------|
| 1 Vorderrad (x2) | 18 Sitzfreigabeknopf |
| 2 Hinterrad (x2) | 19 Oberes Verdecksfenster |
| 3 Autositzadapter | 20 Hinteres Verdecksfenster |
| 4 Regenschutz | 21 Kinderwagengriff |
| 5 Kniedecke | 22 Neigungseinstellknopf |
| 6 Verdeck | 23 Zusammenklappknopf |
| 7 Verdeckvisier | 24 Sitzbelüftung |
| 8 Sitzauflage | 25 Aufbewahrungstasche |
| 9 Armlehne | 26 Ablagekorb (Stil kann variieren) |
| 10 Wadenstütze | 27 Bremsmontage |
| 11 Vorderrad | 28 Bremshebel |
| 12 Griffeinstellknopf | 29 Einsatz |
| 13 Schultergurtpolster | 30 Verdeckvisier |
| 14 Verdeckklemmen | 31 Armlehne |
| 15 Kinderwagengestell | 32 Bremsmontage |
| 16 Schnalle und Schrittabdeckung | |
| 17 Hinterrad | |

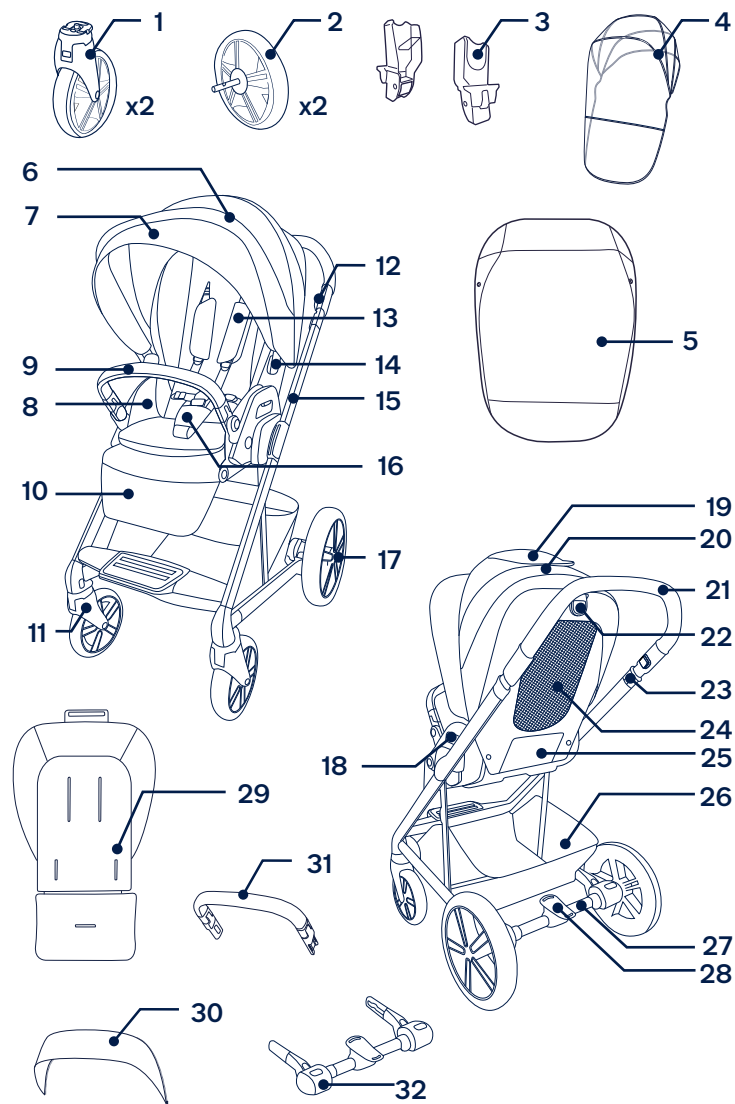

Produkt aufbauen

Kinderwagen auseinanderklappen

- 1 - Ziehen Sie den Aufbewahrungsriegel heraus. **(1)**
 - 2 - Drehen Sie den Griff zur Rückseite des Kinderwagens. Ein Klickgeräusch zeigt an, dass das Kinderwagengestell vollständig geöffnet ist. **(2)**
 - 3 - Drücken Sie die Neigungseinstelltaste an der Rückseite des Sitzes ein und drehen Sie die Rückenlehne in die aufrechte Position. **(3)**
- ! Prüfen Sie, ob der Kinderwagen vollständig geöffnet ist, bevor Sie fortfahren.

Verdeck

- 1 - Schließen Sie den Reißverschluss des Verdeckvisiers. **(4)**
- 2 - Stecken Sie die Verdeckklemmen in die Verdeckhalterungen an den Seiten des Kinderwagens. Ein Klickgeräusch zeigt an, dass das Verdeck vollständig montiert ist. **(5)**

Vorderrad

- 1 - Stecken Sie das Vorderrad in das vordere Bein. Ein Klickgeräusch zeigt an, dass das Rad vollständig montiert ist. **(6)** Wiederholen Sie den Vorgang auf der anderen Seite.

- ! Prüfen Sie durch Ziehen nach außen, ob das Rad sicher befestigt ist.
- 2 - Entfernen Sie das Vorderrad, indem Sie den Freigabeknopf **(7)**-1 drücken und das Vorderrad vom vorderen Bein entfernen. **(7)**-2

Bremsbaugruppe

Achten Sie darauf, dass der Bremshebel nach oben zeigt, bevor Sie die Bremsbaugruppe am Rahmen anbringen.

- 1 - Drücken Sie die Bremsbaugruppe auf die hinteren Beinrohre. Ein Klickgeräusch zeigt an, dass die Bremsbaugruppe befestigt ist. **(8)**
- ! Prüfen Sie durch Ziehen nach außen, ob die Bremsbaugruppe sicher befestigt ist.

Hinterräder

- 1 - Stecken Sie das Hinterrad in das hintere Bein. Ein Klickgeräusch zeigt an, dass das Hinterrad vollständig montiert ist. Wiederholen Sie den Vorgang auf der anderen Seite. **(9)**
- ! Prüfen Sie durch Ziehen nach außen, ob die Räder sicher befestigt sind.
- 2 - Entfernen Sie das Hinterrad, indem Sie den Freigabeknopf drücken und das **(10)**-1 Hinterrad vom hinteren Bein abziehen. **(10)**-2

Ablagekorb

- 1 - Wickeln Sie die Korblasche um das hintere Gestell und befestigen Sie die 3 Druckknöpfe des Korbs. **(11)**

Armlehne

- ! Sichern Sie das Kind immer mit dem Gurt.
Die Armlehne ist keine Rückhaltevorrichtung.
- 1** - Richten Sie die Enden der Armlehne an den Halterungen der Armlehne aus und stecken Sie sie ein, sodass sie hörbar einrasten. Ein Klickgeräusch zeigt an, dass die Armlehne vollständig montiert ist. **(12)**
- 2** - Entfernen Sie die Armlehne, indem Sie die Freigabeknöpfe der Armlehne **(13)-1** drücken und die Armlehne nach oben anheben. **(13)-2**
- 3** - Sie können den Wagen bei nach hinten gerichtetem Sitz kompakter zusammenklappen, indem Sie die Einstellknöpfe der Armlehne **(14)-1** drücken und die Armlehne nach unten drehen, **(14)-2** bis sie hörbar einrastet.
- ! Verwenden Sie nur die Abwärts-/Lagerposition zum nach hinten gerichteten Zusammenklappen. Verwenden Sie diese Position NIEMALS, wenn sich ein Kind im Kinderwagen befindet.

Der vollständig montierte Kinderwagen wird gezeigt in **(15)**.

Aufbau prüfen

- Kinderwagengestell ist geöffnet
- Vorderräder, Bremsbaugruppe und Hinterräder sicher angebracht
- Verdeckhalterung an Kinderwagengestell angebracht und Verdeck mit Reißverschluss an Sitzauflage befestigt
- Korb ist sicher angebracht
- Armlehne ist sicher angebracht

Produkt verwenden

- ! Die Parkbremse **MUSS** arretiert werden, wenn der Kinderwagen gestoppt oder ein Kind hineingesetzt oder herausgenommen wird.

Ihr Kind sichern

- ! Vermeiden Sie ernsthaften Verletzungen durch Stürze oder Herausrutschen.
Verwenden Sie immer den Sitzgurt. Stellen Sie sicher, dass der Gurt richtig angepasst und Ihr Kinder zuverlässig gesichert ist. Der Abstand zwischen dem Kind und dem Schultergurt sollte etwa der Dicke einer Hand entsprechen. Kreuzen Sie die Schultergurte **NICHT**. Dadurch wird Druck im Nacken Ihres Kindes erzeugt.
- 1** - Drücken Sie zum Lösen des Riegels den mittleren Knopf am Verschluss, entfernen Sie die Clips und setzen Sie Ihr Kind in den Kinderwagen. **(16)**
- 2** - Verbinden Sie Schulter - und Hüftverschluss. **(17)**
- 3** - Sichern Sie den Schulter- und Hüftverschluss am Verschlussriegel und wiederholen Sie den Vorgang auf der anderen Seite. **(18)**
- 4** - Bringen Sie den Gurt eng an Ihrem Kind an, indem Sie die unteren Einstellverschlüsse /unter den Gurtabdeckungen) nach oben schieben. **(19)-1**. Ziehen Sie dann an den Taillenverstellgurten. **(19)-2**

Schultergurtposition

- 1** - Die Schnallen des oberen Schultergurts können zur weiteren Anpassung nach oben und unten verschoben werden. **(20)**

Position des Schrittgurts anpassen

Ermitteln Sie den Schrittgurtschlitz, der eine gute Passform garantiert. Nehmen Sie bei Bedarf einen anderen Schrittgurtschlitz.

- 1 - Kleinere Babys befinden sich in dieser Position. (21)-1
- 2 - Größere Babys befinden sich in dieser Position. (21)-2

Verdeck

- 1 - Öffnen Sie das Verdeck, indem Sie das Verdeck zur Vorderseite des Sitzes ziehen. Schließen Sie das Verdeck, indem Sie es nach hinten drücken. (22)
- 2 - Positionieren Sie das Verdeckvisier wie erforderlich nach vorne oder hinten. Falten Sie das Verdeckvisier bei Nichtbenutzung unter das Verdeck. (23)
- 3 - Öffnen Sie den Reißverschluss am Verdeck für zusätzlichen Schatten und Belüftung. (24)
- 4 - Klappen Sie zur Belüftung die Abdeckung des oberen Verdecksichtfensters nach oben. (25)
- 5 - Klappen Sie zur zusätzlichen Belüftung die Abdeckung des hinteren Verdecksichtfensters nach oben (26)-1 und klappen Sie das obere Verdecksichtfenster nach unten. (26)-2

Das Verdeck ist **NICHT** abnehmbar.

Vordere Lenkstopps

Die vorderen Lenkstopps empfehlen sich auf unebenem Untergrund.

- 1 - Drücken (27)-1 und ziehen Sie den vorderen Lenkstopp (27)-2 heraus, um das Vorderrad nach vorne gerichtet zu arretieren. Möglicherweise müssen Sie das Rad bewegen, um es zu verriegeln.

- 2 - Drücken Sie den vorderen Lenkstopp zur Freigabe nach innen. (28)

Bremse

- 1 - Verriegeln Sie die Hinterräder, indem Sie auf den roten Bereich des Bremshebels drücken. (29)
- 2 - Entriegeln Sie die Hinterräder, indem Sie auf den grünen Bereich des Bremshebels drücken. (30)

! Wenden Sie die Bremse immer an, wenn der Kinderwagen gestoppt ist. Drücken Sie leicht gegen den Kinderwagen, um sicherzustellen, dass die Bremse arretiert ist.

Griff

Der Griff hat 3 Positionen.

- 1 - Drücken Sie zur Anpassung der Griffhöhe die Griffstellknöpfe (31)-1 und ziehen Sie den Griff nach oben oder unten. (31)-2

Neigungsanpassung

Es gibt 5 Neigungspositionen für die Rückenlehne.

- 1 - Drücken Sie zum Anheben oder Absenken der Rückenlehne den Neigungseinstellknopf und ziehen Sie den Sitz nach oben oder unten. (32)

Wadenstütze

Die Wadenstütze besitzt 2 Nutzungspositionen.

- 1 - Drücken Sie die Wadenstütze zum Anheben nach oben. (33)
- 2 - Drücken Sie zum Absenken der Wadenstütze die Einstellknöpfe an den Seiten (34)-1, und drücken Sie sie nach unten. (34)-2

Einsatz

Der Einsatz kann zur Bereitstellung einer Netz Sitzfläche für bessere Belüftung an heißen Tagen entfernt werden.

- 1 - Entfernen Sie den Einsatz, indem Sie den Klettverschluss am Einsatz von der Rückseite des Sitzes lösen, den Gurt öffnen, den Gurt durch die Gurtschlitze fädeln und das Sitzpolster entfernen. **(35)**

! Entfernen Sie das Rohr der Rückenlehne **NICHT**.

Sitz umkehren

Der Sitz kann nach hinten oder vorne gerichtet verwendet werden.

- 1 - Drücken Sie die Sitzfreigabeknöpfe zusammen und heben Sie den Sitz an. **(36)**
- 2 - Drehen Sie den Sitz in die andere Richtung und platzieren Sie die Sitzhalterungen so, dass sie einrasten. Ein Klickgeräusch zeigt an, dass der Sitz befestigt ist. **(37)**

! Prüfen Sie durch Ziehen nach oben, ob der Sitz sicher befestigt ist.

Zusammenklappen

Drücken Sie vor dem Zusammenklappen das Verdeck zur Rückseite des Kinderwagens.

- 1 - Drücken Sie den Neigungseinstellknopf an der Rückseite des Sitzes **(38)-1** und drehen Sie die Rückenlehne in die Aufbewahrungsposition. **(38)-2**
- 2 - Ziehen Sie die Klappknöpfe nach oben **(39)-1** und drücken Sie den Kinderwagen zum Zusammenklappen nach vorne. **(39)-2**

- 3 - Der Aufbewahrungsriegel rastet automatisch ein, wenn der Kinderwagen vollständig zusammengeklappt ist. **(40)**

Reisverschlusskorb (nur bei bestimmten Modellen)

Öffnen Sie den Reisverschluss, um auf den Vorratskorb zuzugreifen. **(41)**

Zubehör

Autositzadapter

Beachten Sie bei Verwendung mit der PIPA-Kinderrückhaltevorrichtung von Nuna die folgenden Anweisungen.

- 1 - Bringen Sie die Adapter wie abgebildet an den Montagevorrichtungen an. Ein Klickgeräusch zeigt an, dass der Adapter eingerastet ist. **(42)**
- 2 - Bringen Sie das Kinderrückhaltesystem an, indem Sie es am Adapter platzieren; siehe **(43)**, Ein Klickgeräusch zeigt an, dass das Kinderrückhaltesystem eingerastet ist. **(44)**
- 3 - Entfernen Sie das Kinderrückhaltesystem, indem Sie es nach oben ziehe, **(45)-2** während Sie die Freigabeknöpfe des Kinderwagens drücken. **(45)-1**
- 4 - Entfernen Sie Adapter, indem Sie die Adapter nach oben heben, **(46)-2** während Sie an den Freigabeknöpfen ziehen. **(46)-1**

Kniedecke für Kinderwagen MIXX

Die weiche Kniedecke kann Ihrem Kind eine warme und komfortable Umgebung bereitstellen.

- 1 - Platzieren Sie die Kniedecke über dem Sitz, schließen sie die Druckknöpfe an Kniedecke und Sitz. **(47)-1**, Wiederholen Sie den Vorgang auf der anderen Seite.
- 2- Die angebrachte Kniedecke wird gezeigt in. **(47)**

Regenschutz für MIXX-Serie

Prüfen Sie, ob das Verdeck vollständig geöffnet ist, bevor Sie die Regenabdeckung anbringen.

- 1 - Bringen Sie den Regenschutz an, indem Sie ihn über dem Kinderwagen platzieren. **(48)**
- ! Prüfen Sie immer die Belüftung, wenn der Regenschutz am Produkt angebracht ist.
- Achten Sie immer darauf, den Regenschutz vor dem Einsatz zu reinigen und zu trocknen.
- Klappen Sie den Kinderwagen nicht zusammen, wenn der Regenschutz angebracht ist.
- Setzen Sie Ihr Kind an heißen Tagen nicht in den Kinderwagen, wenn der Regenschutz angebracht ist.

Reinigung und Pflege

Reinigen Sie Gestell, Kunststoffteile und Textilien mit einem feuchten Tuch. Verzichte Sie auf Scheuer- und Bleichmittel. Verwenden Sie keine Silikonöle, da diese Schmutz und Dreck anziehen. Bewahren Sie Ihren Kinderwagen nicht an einem feuchten Ort auf.

Reinigen Sie die Räder des Kinderwagens regelmäßig mit Wasser, entfernen Sie den Schmutz.

Zur Gewährleistung einer langen Einsatzzeit sollten Sie dieses Produkt nach Benutzung bei Regenwetter mit einem weichen, saugfähigen Tuch abwischen.

Anweisungen zum Waschen und Trocknen finden Sie auf dem am Stoff angebrachten Pflegeetikett.

Es ist selbst bei gewöhnlichem Gebrauch normal, dass Textilien nach langer Benutzung durch Sonnenlicht verblassen und Verschleißerscheinungen aufweisen.

Verwenden Sie aus Sicherheitsgründen nur Nuna-Originalteile.

Prüfen Sie regelmäßig, ob alles richtig funktioniert. Verwenden Sie das Produkt nicht länger, falls Teile verschlissen oder beschädigt sind oder fehlen.

**BELANGRIJK!
ZORGVULDIG LEZEN
EN BEWAREN VOOR
RAADPLEGING IN
DE TOEKOMST**

Inhoud

Productinformatie	63
Productregistratie	
Garantie	
Contact	
Vereisten kindergebruik	64
Waarschuwing	65
Onderdelenlijst	69
Installeren	71
Gebruiken	74
Accessoires	78
Adapter autozitje	
MIXX schort voor wandelwagen	
MIXX serie regenkap	
Reiniging en onderhoud	80

Productinformatie

Modelnummer: _____

Fabricagedatum: _____

Productregistratie

Vul de bovenstaande informatie in. Het model en de fabricagedatum bevinden zich op een etiket onderop het frame van de kinderwagen.

Ga voor het registreren van uw product naar:

www.nunababy.com/register-gear

Garantie

Wij hebben onze hoogwaardige producten opzettelijk zo ontworpen dat ze kunnen mee kunnen groeien met zowel uw kind als uw familie. Omdat wij achter ons product staan, wordt onze uitrusting gedekt door een aangepaste garantie per product, beginnend op de dag van aanschaf.

Houd het aankoopbewijs, het modelnummer en de fabricagedatum klaar als u contact met ons opneemt.

Ga voor garantie-informatie naar:

www.nunababy.com/warranty

Contact

Neem contact op met onze klantenservice-afdelingen voor vervangende onderdelen, service of aanvullende vragen over de garantie.

info@nunababy.com

www.nunababy.com

Vereisten kindergebruik

Deze wandelwagen is geschikt voor gebruik met kinderen die aan de volgende eisen voldoen:

geboorte tot 22 kg of 4 jaar, als dat zich eerder voordoet.

Bij gebruik van het kinderwagenframe met de mandenwieg of het babyzitje moet u de vereisten voor kindergebruik in deze handleidingen volgen.

WAARSCHUWING

Niet-naleving van de waarschuwingen en de instructies kan ernstig letsel of de dood veroorzaken.

Altijd het veiligheidstuigje gebruiken.

Controleer voor gebruik of het wiegje, het kinderwagenzitje, of het autostoeltje goed vast zit op het kinderwagenchassis.

Laat het kind niet met dit product spelen.

Zorg ervoor dat alle vergrendelingsmechanismes vast zitten voor dat je het product gebruikt.

Nooit het kind zonder toezicht laten.

Dit product is niet geschikt om mee hard te lopen of te skeeleren.

Zorg ervoor dat het kind uit de buurt is tijdens het in- en uitklappen van het product om letsel te voorkomen.

Gebruik geen toebehoren die niet door de fabrikant zijn goedgekeurd. Gebruik uitsluitend vervangende onderdelen die zijn geleverd of aanbevolen door de fabrikant/distributeur.

Montage door volwassene vereist.

ALTIJD op de handrem zetten als u stopt.

Alle schade als gevolg van het gebruik van accessoires die niet door Nuna zijn geleverd, wordt niet gedekt door de garantie.

Elke last bevestigd aan de greep of op de achterkant van de rugsteun of de zijkanten van het voertuig beïnvloedt de stabiliteit van het voertuig.

Zorg ervoor dat de kinderwagen volledig geopend en vergrendeld is voordat u uw kind in de buurt laat komen.

Vervoer **GEEN** extra kinderen, goederen, accessoires in of op de wandelwagen, behalve op de manier zoals toegestaan in deze handleiding. Hierdoor kan het wandelwagen instabiel worden.

NIET de wandelwagen laten staan in de buurt van een krachtige warmtebron zoals een kachel of open vuur.

NIETS op de kap leggen.

Bewaar de kinderwagen **NIET** in een vochtige omgeving. Laat het materiaal altijd op natuurlijke wijze drogen, uit de buurt van warmtebronnen.

De opbergmand **NIET** gebruiken om een kind in te plaatsen.

De kinderwagen **NIET** gebruiken bij gebroken of ontbrekende onderdelen.

Voor autostoeltjes die gebruikt worden in combinatie met een chassis, vervangt dit voertuig geen draagwieg of bed. Als uw kind moet slapen, moet u het in een geschikte kinderwagen, wieg of bed leggen.

Houd kleine onderdelen uit de buurt van kinderen want deze vormen een gevaar voor verstikking.

Wees voorzichtig bij stoepranden en ongelijkmatige grond. Herhaalde schokken kunnen de wandelwagen beschadigen.

Laat kinderen **NOOIT** op de wandelwagen staan. **NOOIT** meer dan één kind tegelijk in de wandelwagen meedragen.

Gebruik de wandelwagen **NOOIT** op trappen of roltrappen. U kunt plotseling de controle over de wandelwagen verliezen of uw kind kan eruit vallen.

De gordels moeten altijd goed zijn vastgezet en ingesteld. De gordels zijn geen vervanging voor toezicht van een volwassene.

Bij het plaatsen en verwijderen van het kind moet de parkeerrem geactiveerd zijn.

Overbelasten, onjuist opvouwen, en het gebruik van accessoires zoals kinderzitjes, tashaken, regenkappen, meerijdplankjes, enz. anders dan goedgekeurd door Nuna, kunnen de wandelwagen beschadigen of onveilig maken.

Rubberbanden kunnen zwarte strepen achterlaten op gladde oppervlakken zoals parket, laminaat en linoleum.

GEVAAR VOOR VERSTIKKING Geen voorwerpen met een koord rond de hals van uw kind hangen, de koorden van dit product laten hangen of koorden aan speelgoed bevestigen.

Om gevaar voor verstikking te voorkomen, moet u alle plastic afdekkingen verwijderen voordat u dit product gebruikt en deze vernietigen of uit de buurt van baby's en kinderen houden.

Voor het voorkomen van een gevaarlijke, onstabiele situatie moet u niet meer dan 4,5 kg plaatsen in de opbergmand en niet meer dan 0,45 kg in de opslagzak.

GEBRUIK de meest achteroverhellende stand voor pasgeboren baby's.

Gebruik de wandelwagen voor een kind dat niet meer dan 22 kg weegt. Als het kind niet past, kan dit de wandelwagen beschadigen.

Onderdelenlijst

Zorg dat alle onderdelen voor het opslaan droog zijn. Als er items ontbreken of beschadigd zijn, kunt u contact opnemen met uw leverancier. Voor de montage is geen gereedschap nodig.

! Gevaar voor verstikking: Beschermende einddoppen direct van elk wiel en wielnaaf verwijderen en weggooien.

- | | |
|---------------------------|------------------------------------|
| 1 Voorwiel (x2) | 18 Ontgrendelknop zitje |
| 2 Achterwiel (x2) | 19 Bovenraam kap |
| 3 Adapter autozitje | 20 Achterraam kap |
| 4 Regenkap | 21 Handgreep van kinderwagen |
| 5 Schort | 22 Instelkop achterover hellen |
| 6 Kap | 23 Opvouwknop |
| 7 Kapklep | 24 Stoelventilatie |
| 8 Zitkussens | 25 Opbergtas |
| 9 Armsteun | 26 Opbergmand (stijl kan variëren) |
| 10 Kuitsteun | 27 Rem |
| 11 Voorwiel | 28 Remgreep |
| 12 Instelknop handgreep | 29 Inzetstuk |
| 13 Schoudergordelkussens | 30 Kapklep |
| 14 Kapklemmen | 31 Armsteun |
| 15 Frame wandelwagen | 32 Rem |
| 16 Gesp en kruisafdekking | |
| 17 Achterwiel | |

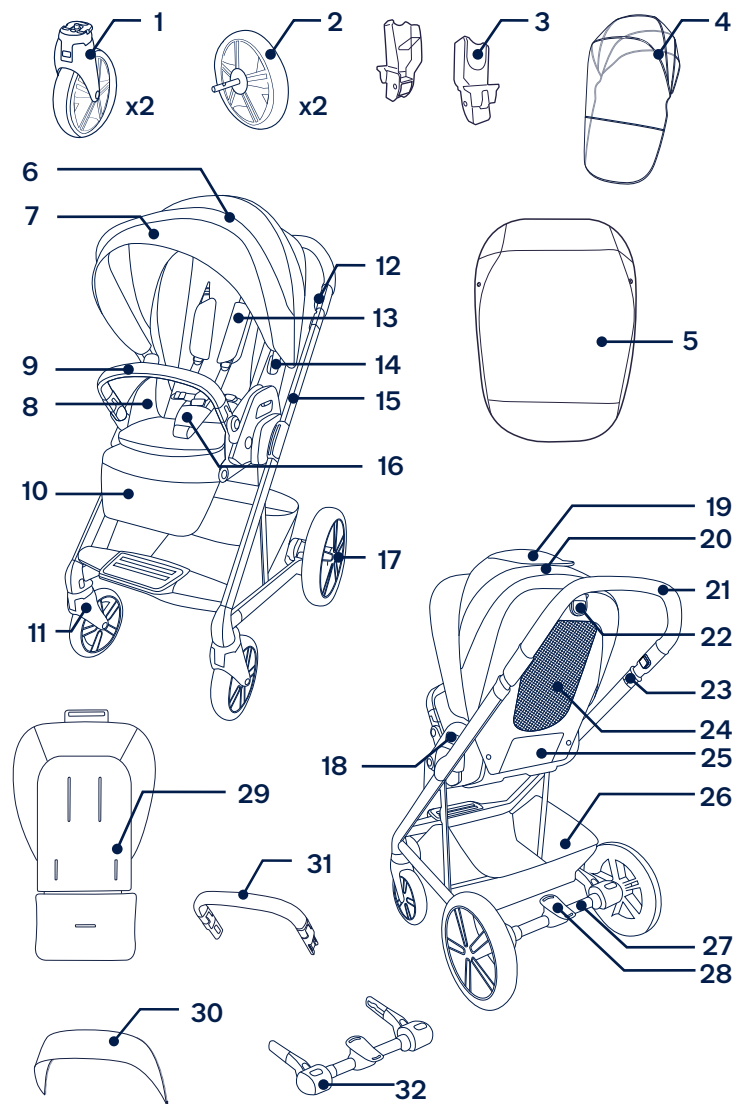

Installeren

Open kinderwagen

- 1 - Trek de opbergrendel naar buiten. **(1)**
 - 2 - Draai de greep naar de achterkant van de wandelwagen.
Een “klik”-geluid betekent dat de wandelwagen volledig is opgevouwen. **(2)**
 - 3 - Knijp in de instelkop achterover hellen op de achterkant van het zitje en draaide rugleuning naar de stand rechtop. **(3)**
- ! Controleer of de wandelwagen volledig open is gezet voor u doorgaat.

Kap

- 1 - Rits het kapvizier aan de binnenkant van de kap. **(4)**
- 2 - Steek de kapklemmen in de kaphouders aan de zijkanten van de wandelwagen. Een “klik”-geluid betekent dat de kap volledig bevestigd is. **(5)**

Voorwiel

- 1 - Steek het voorwiel in de voorste poot. Een “klik”- geluid betekent dat het wiel volledig bevestigd is. **(6)** Herhaal dit aan de andere kant.
- ! Controleer of het wiel goed vastzit door het naar buiten te trekken.
- 2 - Druk op de loslaatknop om het voorwiel te verwijderen **(7)-1** en maak het voorwiel los van de voorste poot. **(7)-2**

Rem

Zorg er voor dat de remhendel omhoog staat voordat u de rem aan het frame bevestigt.

- 1 - Druk de rem op de buizen van de achterste poten. Een “klik”- geluid betekent dat de rem bevestigd is. **(8)**
- ! Controleer of de rem goed vast zit door deze naar buiten te trekken.

Achterwielen

- 1 - Steek het achterwiel in de achterste poot. Een “klik”- geluid betekent dat het achterwiel volledig bevestigd is. Herhaal dit aan de andere kant. **(9)**
- ! Controleer of de wielen goed vastzitten door ze naar buiten te trekken.
- 2 - Om het achterwiel te verwijderen: druk op de ontgrendelknop en **(10)-1** maak het achterwiel los van de achterpoot. **(10)-2**

Opbergmand

- 1 - Wikkel de mandklep rond het achterframe en maak de 3 klemmen vast. **(11)**

Armsteun

- ! Zet het kind altijd vast met de riemen. De armsteun is geen beveiligingsmiddel.
- 1 - Lijn de armsteun uit met de armsteunbeugels en steek hem er in tot hij op zijn plaats klikt. Een “klik” - geluid betekent dat de armsteun volledig bevestigd is. **(12)**

- 2** - Druk op de loslaatknop van de armsteun om deze te verwijderen **(13)**-1 en til de armsteun op. **(13)**-2
- 3** - Om hem beter te kunnen opvouwen als het zitje naar achteren kijkt, druk dan de instelknoppen van de armsteun in **(14)**-1 en draai de armsteun omlaag **(14)**-2 tot deze op zijn plaats klikt.
- ! Gebruik voor het opvouwen bij achterwaarts zitje alleen de stand omlaag/opgeborden. **NOOIT** deze positie gebruiken met een kind in de kinderwagen.
- De volledig gemonteerde wandelwagen is afgebeeld als **(15)**.

Controleer de installatie

- Het frame van de kinderwagen is geopend en vergrendeld
- Voorwielen, rem en achterwielen stevig bevestigd
- De kapsteun is op het frame van de kinderwagen bevestigd en de kap is vastgeritst op het zitkussen
- De mand is stevig vastgezet
- De armsteun is stevig vastgezet

Gebruiken

- ! Gebruik de parkeerrem **ALTIJD** als de wandelwagen stilstaat en bij het plaatsnemen en uitnemen van het kind.

Uw kind beveiligen

- ! Voorkom ernstig letsel door vallen of uit de wagen glijden.
Gebruik altijd de riemen.
Zorg er voor dat de riemen goed zijn afgesteld en dat uw kind stevig vast zit. De ruimte tussen het kind en de schouderriemen moet ongeveer de dikte van een vinger zijn. De schouderriemen **NIET** kruisen. Dat veroorzaakt druk op de nek van het kind.
- 1** - Druk de middelste knop op de gesp in om de gesp los te maken, verwijder de klemmen en zet uw kind in de kinderwagen. **(16)**
- 2** - Maak de schoudergesp en heupgesp vast. **(17)**
- 3** - Zet de schoudergesp en heupgesp vast op de gespbeugel en herhaal dit aan de andere kant. **(18)**
- 4** - Zet uw kind stevig vast in de riemen door de onderste instelgespen (onder de gespafdekkingen) omhoog te schuiven. **(19)**-1. Trek vervolgens de taille-instelbandjes naar buiten. **(19)**-2

Positie schouderriemen

- 1 - De gespen van de bovenste schoudergordels kunnen omhoog en omlaag worden bewogen om hem beter in te stellen. (20)

De positie van de kruisriem aanpassen

Zoek de sleuf voor de kruisband die zal zorgen voor een comfortabele pasvorm. Wijzig de sleuf van de kruisband indien dat nodig is.

- 1 - Deze positie is geschikt voor kleinere baby's. (21)-1
- 2 - Deze positie is geschikt voor grotere baby's. (21)-2

Kap

- 1 - Om de kap te openen, trekt u deze naar voren naar de voorkant van het stoeltje. Om de kap op te vouwen, drukt u deze naar achteren. (22)
- 2 - Plaats het oogscherm naar wens naar voren of naar achteren. Vouw het scherm bij niet gebruik onder de kap. (23)
- 3 - Open de rits op de kap voor extra schaduw en ventilatie. (24)
- 4 - Sla het bovenste venster van de kap omhoog voor ventilatie. (25)
- 5 - Sla het achterste venster van de kap omhoog voor extra ventilatie (26)-1 en vouw het bovenste venster van de kap omlaag. (26)-2

De kap is **NIET** afneembaar.

Draaien van voorwielen blokkeren

Aanbevolen wordt om de draaiblokkering voor de voorwielen op ongelijke oppervlakken te gebruiken.

- 1 - Knijp (27)-1 en trek het voorste draaislot naar buiten (27)-2 om de voorwielen vast te zetten als ze naar voren gericht zijn. Mogelijk moet u het wiel bewegen om dit te laten vergrendelen.
- 2 - Druk de vergrendeling naar binnen om het wiel te ontgrendelen. (28)

Rem

- 1 - Trap op het rode gebied op de remhendel om de achterwielen vast te zetten. (29)
 - 2 - Trap op het groene gebied van de remhendel om de achterwielen vast te zetten. (30)
- ! Gebruik de rem altijd als de kinderwagen stilstaat. Druk de kinderwagen iets vooruit om te controleren of de rem vast zit.

Hendel

De handgreep heeft 3 standen.

- 1 - Om de hoogte van de greep in te stellen, drukt u de greepinstelknoppen in (31)-1 en trekt u de greep omhoog of omlaag. (31)-2

Instelling schuine stand

Er zijn 5 standen voor de rugsteun.

- 1 - Om de rugsteun omhoog of omlaag te brengen, knijpt u de instelknop in en drukt u hte zitje omhoog of omlaag. (32)

Kuitsteun

De kuitsteun heeft 2 standen.

- 1 - Trek de kuitsteun omhoog om deze hoger te plaatsen. (33)
- 2 - Druk om de kuitsteun naar beneden te drukken op de instelknoppen aan weerskanten van de kuitsteun. (34)-1, en druk de steun omlaag. (34)-2

Inzetstuk

Het inzetstuk kan worden verwijderd voor het bieden van een zitgedeelte met mazen voor betere ventilatie bij warm weer.

- 1 - Voor het verwijderen van het inzetstuk, maakt u de klittenband op het inzetstuk los van de achterkant van het zitje, gesp de gordels los, voer de gordels door de gordelsleuven en verwijder het zitkussen. (35)

! NIET de buis voor de rugsteun verwijderen.

Omgekeerd zitje

Het zitje kan achteruit of vooruit kijkend worden bevestigd.

- 1 - Knijp de ontgrendelknoppen in en til het zitje op. (36)
- 2 - Draai het zitje in de tegenovergestelde richting en plaats het op de bevestigingspunten tot het op zijn plaats klinkt. Een “klik”- geluid betekent dat het zitje bevestigd is. (37)

! Controleer of het zitje goed vast zit door er aan te trekken.

Opvouwen

Druk de kap naar de achterkant van de wandelwagen voordat u deze opvouwt.

- 1 - Knijp op de instelkop achterover hellen op de achterkant van het zitje (38)-1 en draai de rugleuning in de opbergstand. (38)-2
- 2 - Trek omhoog aan de vouwknoppen (39)-1 en druk de kinderwagen naar voren om hem op te vouwen. (39)-2
- 3 - De opberggrendel vergrendelt automatisch als de kinderwagen volledig is opgevallen. (40)

Rits Storage Basket (alleen op bepaalde modellen)

Om toegang te krijgen tot de opslag mand, los de rits. (41)

Accessoires

Adapter autozitje

Raadpleeg de volgende instructies bij het gebruik met het Nuna PIPA-kinderzitje.

- 1 - Om de adapters te bevestigen, plaatst u ze op de beugels zoals weergegeven in de afbeelding. Een klikkend geluid betekent dat de adapter vergrendeld is. (42)
- 2 - Om het babyzitje te bevestigen, plaatst u dit op de adapter als in de afbeelding. (43) Een klikkend geluid betekent dat het babyzitje vergrendeld is. (44)

- 3 - Om het babyzitje te verwijderen, wilt u dit omhoog (45)-2 Terwijl u de ontgrendelknop ingedrukt houdt. (45)-1
- 4 - Deel de adapters omhoog om deze te verwijderen (46)-2 terwijl u de ontgrendelknoppen indrukt. (46)-1

MIXX schort voor wandelwagen

Het zachte schort biedt uw kind een wame en comfortabele omgeving.

Monteer het soort als volgt.

- 1 - Leg het schort over het zitje, maak de klemmen op het schort en het zitje vast. (47)-1, Herhaal dit aan de andere kant.
- 2- Het gemonteerde schort is afgebeeld in. (47)

MIXX serie regenkap

Controleer of de kap volledig is geopend voordat u de regenkap bevestigt.

- 1 - Plaats de regenkap over de wandelwagen om deze te monteren. (48)

! Controleer altijd de ventilatie als het product is afgedekt door de regenkap.

Controleer of de regenkap schoon en droog is voor u deze weer opvouwt.

Vouw de kinderwagen niet op terwijl de regenkap is bevestigd.

Plaats uw kind niet bij warm weer in de kinderwagen terwijl de regenkap is bevestigd.

Reiniging en onderhoud

Reinig het frame, de plastic onderdelen en het weefsel met een vochtige doek, maar gebruik geen schurende middelen of bleekwater. Gebruik geen silicone smeermiddelen omdat ze vuil en roet aantrekken. Bewaar de kinderwagen niet in een vochtige omgeving.

Reinig de wielen regelmatig met water en verwijder het vuil.

Om er voor te zorgen dat de kinderwagen lang meegaat, moet u hem na gebruik in de regen afvegen met een zachte absorberende doek.

Raadpleeg het verzorgingslabel dat aan het weefsel is bevestigd voor was- en drooginstructies.

Het is normaal dat materialen verkleuren door blootstelling aan zonlicht en na langdurig gebruik slijtage vertonen, zelfs bij gangbaar gebruik.

Uit veiligheidsoverwegingen mag u uitsluitend originele onderdelen van Nuna gebruiken.

Controleer regelmatig of alles nog goed werkt. Gebruik de kinderwagen niet meer als onderdelen zijn gescheurd, gebroken of ontbreken.

**IMPORTANTE!
LEGGERE
ATTENTAMENTE E
CONSERVARE PER
RIFERIMENTO FUTURO**

Indice

Informazioni sul prodotto	83
Registrazione del prodotto	
Garanzia	
Recapito	
Requisiti di utilizzo da parte del bambino	84
Avvertenza	85
Elenco componenti	89
Configurazione del prodotto	91
Uso del prodotto	94
Accessori	98
Adattatore seggiolino per auto	
Coprigambe per passeggino MIXX	
Copertura antipioggia del passeggino MIXX	
Pulizia e manutenzione	100

Informazioni sul prodotto

Numero modello: _____

Prodotto in data: _____

Registrazione del prodotto

Inserire le precedenti informazioni. Numero modello e Prodotto in (data) si trovano su un'etichetta sulla parte inferiore del telaio del passeggino.

Per registrare il prodotto, visitare il sito:

www.nunababy.com/register-gear

Garanzia

Abbiamo progettato appositamente i nostri prodotti di alta qualità in modo che crescano con il bambino e con la famiglia. Poiché crediamo nel nostro prodotto, i meccanismi sono coperti da una garanzia personalizzata per prodotto che comincia dal giorno dell'acquisto.

Al momento di contattarci, sono necessari la prova d'acquisto, il numero di modello e la data di produzione.

Per informazioni sulla garanzia, visitare il sito:

www.nunababy.com/warranty

Recapito

Per la sostituzione di parti, manutenzione o domande sulla garanzia, contattare il dipartimento di assistenza al cliente.

info@nunababy.com

www.nunababy.com

Requisiti di utilizzo da parte del bambino

Questo passeggino è adatto per l'uso con bambini con i seguenti requisiti:

dalla nascita a 22 kg o 4 anni, qualunque degli eventi si verifichi prima.

Quando si utilizza il telaio del passeggino con la culla o la culla portatile, fare riferimento ai requisiti di utilizzo da parte del bambino elencati nei manuali di istruzioni.

AVVERTENZA

La mancata osservanza delle seguenti avvertenze e istruzioni potrebbe causare lesioni gravi o decesso.

Utilizzare sempre il sistema di ritenuta.

Prima dell'uso controllare che i meccanismi di aggancio della seduta, della navicella o del seggiolino auto siano correttamente agganciati.

Non lasciare che il bambino giochi con questo prodotto.

Prima dell'uso assicurarsi che tutti i meccanismi di bloccaggio siano correttamente agganciati.

Non lasciare mai il bambino incustodito.

Questo prodotto non è adatto per correre o pattinare.

Per evitare lesioni o ferimenti assicurarsi che il bambino sia a debita distanza durante le operazioni di apertura e chiusura del prodotto.

Gli accessori non approvati dal produttore non devono essere usati. Utilizzare solo le parti di ricambio fornite o consigliate dal produttore/distributore.

Il prodotto deve essere montato solo da adulti.

Quando ci si ferma, applicare **SEMPRE** il freno di stazionamento.

Eventuali danni causati dall'uso di accessori non forniti da Nuna non saranno coperti dalla garanzia.

Qualsiasi carico sulla maniglia, sul retro dello schienale e/o sui lati del veicolo influisce sulla stabilità del veicolo stesso.

Assicurarsi che il passeggino sia completamente eretto e bloccato prima che il bambino si avvicini ad esso.

NON trasportare altri bambini, prodotti o accessori nel o sul passeggino, salvo nei casi ammessi nel presente manuale. Possono causare l'instabilità del passeggino.

NON lasciare il passeggino esposto nei pressi di forti fonti di calore, come ad esempio un radiatore o una fiamma libera.

NON mettere mai nessun oggetto sul tettuccio.

NON lasciare il passeggino in sosta in luoghi umidi. Lasciare sempre che il tessuto si asciughi naturalmente lontano da fonti di calore dirette.

NON utilizzare il cestello di conservazione per il trasporto del bambino.

NON utilizzare il passeggino nel caso in cui alcuni componenti siano danneggiati o mancanti.

Per i seggiolini per auto utilizzati in combinazione con un telaio, questo veicolo non sostituisce una culla o un letto. Se il bambino ha necessità di dormire deve essere messo nella sua culla o nel lettino.

Tenere lontano dai bambini i piccoli componenti, perché possono costituire un pericolo di soffocamento.

Affrontare cordoli di marciapiedi e pavimentazioni sconnesse con molta attenzione. Gli urti ripetuti potrebbero causare danni al passeggino.

NON lasciare mai che i bambini stiano in piedi sul passeggino.

NON trasportare mai più di un bambino per volta sul passeggino.

NON utilizzare mai il passeggino su scale o scale mobili. Si potrebbe perdere improvvisamente il controllo del passeggino o il bambino potrebbe cadere.

La cintura deve essere sempre correttamente applicata e regolata. La cintura non sostituisce l'attenta supervisione di un adulto.

Il freno di stazionamento deve essere inserito quando si mette o toglie il bambino.

Il sovraccarico, l'errata piegatura e l'uso di accessori, come per es. seggiolini per bambini, ganci per borse, coperture anti pioggia, piani d'appoggio per passeggini, ecc..., diversi da quelli approvati da Nuna possono danneggiare il passeggino.

Le ruote in gomma possono lasciare dei segni neri su superfici lisce, come il parquet, il laminato e il linoleum.

PERICOLO DI STRANGOLAMENTO Non collocare oggetti dotati di lacci attorno al collo del bambino, appendere i lacci di questo prodotto o fissare i lacci ai giocattoli.

Per evitare il pericolo di soffocamento, prima di ogni utilizzo togliere tutte le coperture di plastica ed eliminarle o tenerle lontane da neonati e bambini!

Per evitare condizioni pericolose e instabili, non collocare più di 4,5 kg nel cestello di conservazione e più di 0,45 kg nella tasca portaoggetti.

Per i neonati, UTILIZZARE la posizione più inclinata.

Usare il passeggino con bambini di peso non superiore a 22 kg. Se il bambino è troppo grande, si potrebbero causare danni al passeggino.

Elenco componenti

Assicurarsi che tutti i pezzi siano disponibili prima dell'assemblaggio. Se manca qualche pezzo, contattare il rivenditore locale. Per l'assemblaggio non è necessario nessun attrezzo.

! Pericolo di soffocamento: Rimuovere e gettare immediatamente i cappucci di protezione di ogni ruota e asse del mozzo della ruota.

- | | |
|---|--|
| 1 Ruota anteriore (x2) | 18 Pulsante di rilascio seduta |
| 2 Ruota posteriore (x2) | 19 Finestrella superiore del tettuccio |
| 3 Adattatore seggiolino per auto | 20 Finestrella posteriore del tettuccio |
| 4 Copertura antipioggia | 21 Maniglia passeggino |
| 5 Coprigambe | 22 Pulsante di regolazione dell'inclinazione |
| 6 Tettuccio | 23 Tasto di piegatura |
| 7 Visiera tettuccio | 24 Ventilazione sedile |
| 8 Imbottitura | 25 Tasca portaoggetti |
| 9 Bracciolo | 26 Cestello di conservazione (lo stile potrebbe variare) |
| 10 Supporto per la gamba | 27 Sistema frenante |
| 11 Ruota anteriore | 28 Leva del freno |
| 12 Pulsante di regolazione della maniglia | 29 Inserto |
| 13 Imbottiture per briglia avvolgispalla | 30 Visiera tettuccio |
| 14 Fermagli del tettuccio | 31 Bracciolo |
| 15 Telaio passeggino | 32 Sistema frenante |
| 16 Fibbia e copertura spartigambe | |
| 17 Ruota posteriore | |

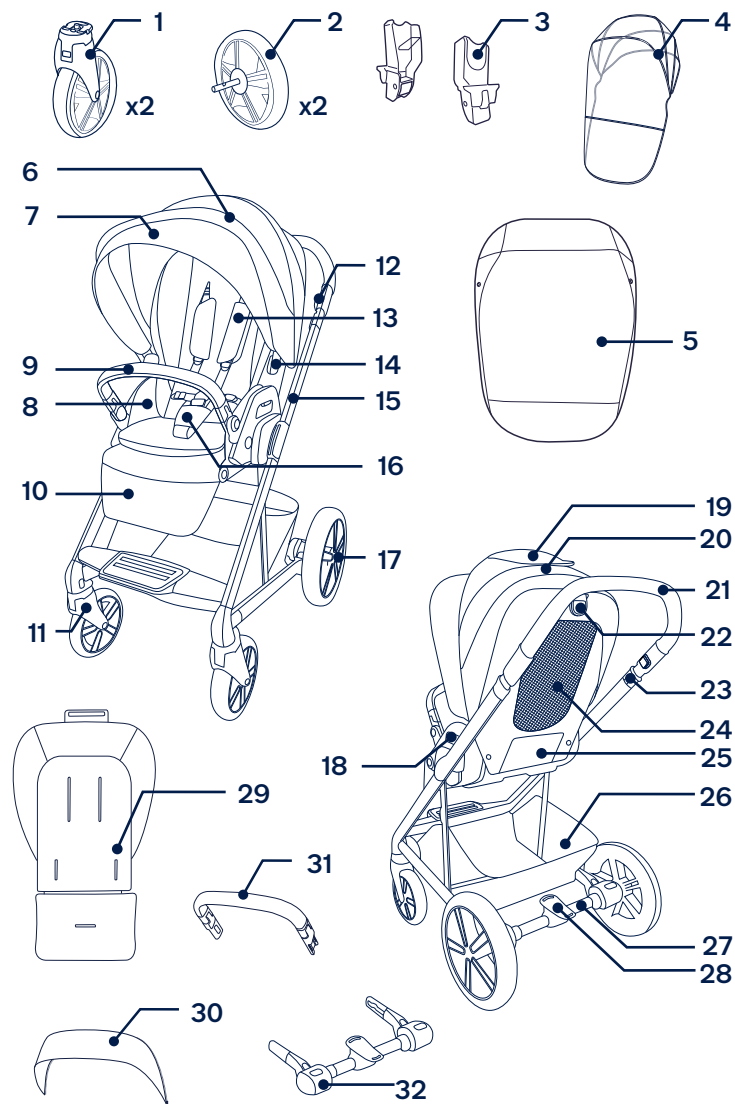

Configurazione del prodotto

Configurazione del prodotto

- 1 - Estrarre il fermo di chiusura. (1)
- 2 - Ruotare la maniglia sul retro del passeggino. Quando si sente il “clac” significa che il telaio del passeggino è completamente aperto. (2)
- 3 - Premere il pulsante di regolazione della reclinazione sul retro del sedile e ruotare lo schienale in posizione verticale. (3)

! Verificare che il passeggino sia completamente aperto prima di continuare.

Tettuccio

- 1 - Chiudere la visiera tettuccio all'interno del tettuccio. (4)
- 2 - Inserire i fermagli del tettuccio nei supporti del tettuccio sui lati del passeggino. Quando si sente il “clac” significa che il tettuccio è montato completamente. (5)

Ruota anteriore

- 1 - Inserire la ruota anteriore nella gamba anteriore. Quando si sente il “clac” significa che la ruota è montata completamente. (6) Ripetere sul lato opposto.

! Verificare che la ruota sia saldamente fissata cercando di estrarla.
- 2 - Per rimuovere la ruota anteriore, premere il pulsante di rilascio (7)-1 e staccare la ruota anteriore dalla gamba anteriore. (7)-2

Assieme freno

Assicurarsi che la leva del freno sia rivolta verso l'alto prima di fissare l'assieme freno al telaio.

- 1 - Spingere l'assieme freno sui tubi della gamba posteriori. Quando si sente il “clac” significa che l'assieme freno è fissato. (8)

! Controllare che l'assieme freno sia fissato saldamente cercando di estrarlo.

Ruote posteriori

- 1 - Inserire la ruota posteriore nella gamba posteriore. Quando si sente il “clac” significa che la ruota posteriore è montata completamente. Ripetere sul lato opposto. (9)

! Verificare che le ruote siano saldamente fissate cercando di estrarle.

- 2 - Per rimuovere la ruota posteriore, premere il pulsante di rilascio (10)-1 e staccare la ruota posteriore alla gamba posteriore. (10)-2

Cestello di conservazione

- 1 - Avvolgere le alette del cestello intorno al telaio superiore e fissare i 3 agganci al cestello. (11)

Bracciolo

- ! Proteggere sempre il bambino con la cintura. Il bracciolo non è un dispositivo di ritenuta.
- 1 - Allineare le estremità del bracciolo con i supporti del bracciolo e inserire finché non scatta in posizione. Quando si sente il “clac” significa che il bracciolo è montato completamente. (12)

- 2** - Per rimuovere il bracciolo, premere i relativi pulsanti di rilascio **(13)-1** e sollevare il bracciolo. **(13)-2**
- 3** - Per una maggiore compattezza, quando il sedile è rivolto verso la parte posteriore, premere i pulsanti di regolazione del bracciolo **(14)-1** e ruotare il bracciolo verso il basso **(14)-2** finché non scatta in posizione.
- !** Utilizzare solo la posizione verso il basso/di conservazione per chiudere verso la parte posteriore. **NON** utilizzare questa posizione con il bambino nel passeggino. Il passeggino completamente assemblato è illustrato in **(15)**.

Controllo dell'installazione

- Il telaio del passeggino è bloccato aperto
- Ruote anteriori, assieme freno e ruote posteriori fissati saldamente
- Il supporto del tettuccio è fissato al telaio del passeggino e la cerniera del tettuccio è chiusa sull'imbottitura della seduta
- Cestello fissato saldamente
- Bracciolo fissato saldamente

Uso del prodotto

- !** Il freno di stazionamento **DEVE** essere inserito quando si arresta il passeggino e quando si colloca e si rimuove il bambino.

Bloccaggio del telefono

- !** Evitare gravi lesioni a seguito di caduta o scivolamento. Usare sempre le cinture di sicurezza. Assicurarsi che la cintura sia regolata correttamente e che il bambino sia perfettamente allacciato. Lo spazio tra il bambino e la cintura per le spalle deve essere di circa lo spessore di un dito. **NON** incrociare le cinture per le spalle. Ciò provocherà pressione sul collo del bambino.
- 1** - Premere il pulsante centrale sulla fibbia per sganciare la fibbia di bloccaggio, rimuovere i fermagli e sistemare il bambino nel passeggino. **(16)**
- 2** - Collegare la fibbia per le spalle e la fibbia per i fianchi. **(17)**
- 3** - Fissare la fibbia per le spalle e la fibbia per i fianchi alla fibbia di bloccaggio e ripetere sul lato opposto. **(18)**
- 4** - Applicare la cintura al bambino facendo scorrere le fibbie di regolazione inferiori (situate sotto le coperture della cintura) verso l'alto. **(19)-1**. Quindi, estrarre le cinghie di regolazione inguinali. **(19)-2**

Posizione della cintura per le spalle

- 1 - È possibile spostare le fibbie della cintura avvolgispalla verso l'alto e il basso per una maggiore regolazione. (20)

Regolare la posizione della cintura spartigambe

Identificare la fessura della cintura spartigambe che consente di ottenere una perfetta aderenza. Cambiare la fessura della cintura spartigambe, se necessario.

- 1 - I bambini più piccoli adottano questa posizione. (21)-1
- 2 - I bambini più grandi adottano questa posizione. (21)-2

Tettuccio

- 1 - Per aprire il tettuccio, tirarlo verso la parte anteriore della seduta. Per chiudere il tettuccio, spingerlo verso il retro. (22)
- 2 - Collocare la visiera tettuccio avanti o indietro, come necessario. Se non viene utilizzato, piegare la visiera tettuccio sotto il tettuccio. (23)
- 3 - Aprire la cerniera sul tettuccio per ottenere più ombra e ventilazione. (24)
- 4 - Per una maggiore ventilazione, piegare verso l'alto la copertura della finestrella superiore del tettuccio. (25)
- 5 - Per una maggiore ventilazione, piegare verso l'alto la copertura della finestrella posteriore del tettuccio (26)-1 e piegare verso il basso la finestrella superiore del tettuccio. (26)-2

Il tettuccio **NON** è rimovibile.

Bloccaggi anteriori orientabili

Raccomandiamo di utilizzare i bloccaggi orientabili anteriori sulle superfici irregolari.

- 1 - Premere (27)-1 e tirare verso l'esterno il bloccaggio orientabile anteriore (27)-2 per bloccare la ruota anteriore rivolta in avanti. Potrebbe essere necessario spostare la ruota per bloccarla.
- 2 - Inserire il bloccaggio orientabile anteriore per sbloccare. (28)

Freno

- 1 - Per bloccare le ruote posteriori, abbassare l'area rossa nella leva del freno. (29)
 - 2 - Per sbloccare le ruote posteriori, abbassare l'area verde nella leva del freno. (30)
- ! Applicare sempre il freno quando si arresta il passeggino. Spingere leggermente il passeggino per assicurarsi che il freno sia inserito.

Maniglia

La maniglia ha 3 posizioni.

- 1 - Per regolare l'altezza della maniglia, premere i pulsanti di regolazione della maniglia (31)-1 e tirare la maniglia verso l'alto o il basso. (31)-2

Regolazione della reclinazione

Lo schienale può essere regolato in 5 diverse posizioni di reclinazione.

- 1 - Per sollevare o abbassare lo schienale, premere il pulsante di regolazione della reclinazione e tirare la seduta verso l'alto o il basso. (32)

Supporto per la gamba

Il supporto per la gamba ha 2 posizioni di utilizzo.

- 1 - Per sollevare il supporto per la gamba, sollevarlo. (33)
- 2 - Per abbassare il supporto per la gamba, premere i pulsanti di regolazione sui lati (34)-1, e spingerlo verso il basso. (34)-2

Inserto

L'inserto può essere rimosso in modo da fornire un'area di seduta a rete per una maggiore ventilazione durante la stagione calda.

- 1 - Per rimuovere l'inserto, rilasciare il velcro sull'inserto dal retro del sedile, sganciare le cinture, infilare le cinture attraverso le relative fessure e rimuovere l'imbottitura. (35)

! **NON** rimuovere il tubo dello schienale.

Inversione del seggiolino

Il seggiolino può essere utilizzato rivolto in senso contrario al senso di marcia o in senso di marcia.

- 1 - Premere i pulsanti di rilascio e sollevare contemporaneamente il seggiolino. (36)

- 2 - Girare il seggiolino in posizione opposta e inserirlo negli appositi supporti finché non scatta in posizione. Quando si sente il "clic" significa che il seggiolino è fissato. (37)

! Controllare che il seggiolino sia fissato saldamente tirando su di esso.

Piegatura

Prima di piegare, spingere il tettuccio sul retro del passeggino.

- 1 - Premere il pulsante di regolazione della reclinazione sul retro del seggiolino (38)-1 e ruotare lo schienale in posizione di conservazione. (38)-2
- 2 - Sollevare i pulsanti di piegatura (39)-1 e spingere avanti il passeggino per piegarlo. (39)-2
- 3 - Il fermo di chiusura si aggancia quando il passeggino viene piegato completamente. (40)

Cerniera Basket archiviazione (solo su alcuni modelli)

Per accedere al cestino di immagazzinaggio, slacciare la cerniera. (41)

Accessori

Adattatore seggiolino per auto

Quando si utilizza il sistema di ritenuta per bambini PIPA di Nuna, consultare le seguenti istruzioni.

- 1 - Per fissare gli adattatori, collocarli sui sostegni come illustrato. Quando si sente il clic significa che l'adattatore è bloccato. (42)

- 2 - Per fissare il sistema di ritenuta per bambini, collocarlo sull'adattatore come mostrato (43), Quando si sente il "clic" significa che il sistema di ritenuta per bambini è bloccato. (44)
- 3 - Per rimuovere il sistema di ritenuta per bambini, sollevarlo (45)-2 mentre si premono i pulsanti di rilascio sul passeggino. (45)-1
- 4 - Per rimuovere gli adattatori, sollevarli (46)-2 mentre si premono i pulsanti di rilascio. (46)-1

Coprigambe per passeggino MIXX

Il coprigambe morbido garantisce al bambino un ambiente caldo e comodo.

- 1 - Collocare il coprigambe sul seggiolino, fissare gli agganci sul coprigambe e sul seggiolino (47)-1, Ripetere sul lato opposto.
- 2- Il coprigambe assemblato è mostrato (47).

Copertura antipioggia del passeggino MIXX

Controllare che il tettuccio sia completamente aperto prima di fissare la copertura antipioggia.

- 1 - Per assemblare la copertura antipioggia, collocarla sopra il passeggino. (48)
- !
- Con la copertura antipioggia applicata al passeggino, controllare SEMPRE la ventilazione.

Controllare sempre che la copertura antipioggia sia pulita e asciutta prima di ripiegarla.

Non piegare il passeggino quando la copertura antipioggia per auto è ancora fissata.

Non far sedere il bambino nel passeggino con la copertura antipioggia montata quando fa caldo.

Pulizia e manutenzione

Pulire il telaio, le parti in plastica e il tessuto con un panno umido, ma senza utilizzare prodotti abrasivi o candeggina. Non utilizzare lubrificanti al silicone, in quanto attraggono sporcizia e polvere. Non lasciare il passeggino in sosta in luoghi umidi.

Pulire regolarmente le ruote del passeggino con acqua eliminando lo sporco.

Per assicurare una lunga durata, dopo averlo usato con la pioggia, strofinare il prodotto con un panno assorbente morbido.

Fare riferimento all'etichetta sul tessuto per le istruzioni di lavaggio e asciugatura.

È normale che i tessuti si scoloriscano per effetto della luce solare e che presentino tracce di usura dopo un lungo periodo d'uso, anche se utilizzati in modo normale.

Per ragioni di sicurezza, utilizzare soltanto ricambi originali Nuna.

Controllare periodicamente se tutto funziona correttamente. Se alcune parti sono danneggiate, rotte o mancanti, cessare di utilizzare questo prodotto.

**¡IMPORTANTE!
LEAR DETENIDAMENTE
Y CONSERVAR PARA
FUTURAS CONSULTAS**

Índice

Información del producto	103
Registro del producto	
Garantía	
Contacto	
Requisitos de los niños para su uso	104
Advertencia	105
Lista de piezas	109
Montaje del producto	111
Uso del producto	114
Accesorios	118
Adaptador para asiento de vehículo	
Saco cubrepies para sillita MIXX	
Cubierta impermeable de la serie MIXX	
Limpieza y mantenimiento	120

Información del producto

Número de modelo: _____

Fecha de fabricación: _____

Registro del producto

Rellene la información anterior. El número de modelo y la fecha de fabricación vienen indicados en una etiqueta situada en la parte inferior de la estructura del cochecito.

Para registrar su producto, visite:
www.nunababy.com/register-gear

Garantía

Hemos diseñado a propósito nuestros productos de alta calidad para que puedan crecer tanto con su hijo como con su familia. Como respaldamos nuestros productos, nuestros artículos están cubiertos por una garantía a medida para cada producto, a partir de la fecha en la que fue adquirido. Tenga preparada la prueba de compra, el número de modelo y la fecha de fabricación cuando se ponga en contacto con nosotros.

Para obtener información acerca de la garantía, visite:
www.nunababy.com/warranty

Contacto

Para obtener información sobre piezas de repuesto y servicio técnico, o para resolver dudas acerca de la garantía adicional, póngase en contacto con nuestro departamento de atención al cliente.

info@nunababy.com
www.nunababy.com

Requisitos de los niños para su uso

Este cochecito es apto para usarse con niños que cumplan los siguientes requisitos:

Desde el nacimiento hasta 22 kg o 4 años, lo que ocurra primero.

Cuando utilice la estructura del cochecito con el moisés o el dispositivo de sujeción para niños, consulte los requisitos de los niños para su uso que se indican en sus respectivos manuales de instrucciones.

ADVERTENCIA

Si no sigue las advertencias e instrucciones que se exponen a continuación, podría provocar graves lesiones o, incluso, la muerte.

Usar siempre el sistema de retención.

Comprobar que los dispositivos de sujeción del capazo, del asiento o de la silla de coche están correctamente engranados antes del uso.

No permita que el niño juegue con este producto.

Asegurarse de que todos los dispositivos de cierre están engranados antes del uso.

No dejar nunca al niño desatendido.

Este producto no es adecuado para correr o patinar.

Para evitar lesiones, asegúrese de que el niño se mantiene alejado durante el desplegado y el plegado de este producto.

No utilice accesorios que no estén aprobados por el fabricante. Utilice únicamente las piezas de recambio proporcionadas o recomendadas por el fabricante o distribuidor.

El montaje solo podrá ser realizado por personas adultas.

Ponga **SIEMPRE** el freno de estacionamiento cuando se detenga.

Cualquier daño causado por el uso de accesorios no suministrados por Nuna no estará cubierto por la garantía.

Si cuelga algún objeto del manillar y/o en la parte trasera del respaldo y/o de los laterales del cochecito, la estabilidad del cochecito se verá afectada.

Asegúrese de que el cochecito está totalmente erguido y bloqueado antes de permitir que el niño se acerque a él.

NO deberá llevar más niños, objetos o accesorios en el cochecito, a excepción de lo que se indica en este manual. Si lo hace, podría provocar que el cochecito se vuelva inestable.

NO deje el cochecito expuesto cerca de una fuente que desprenda demasiado calor como, por ejemplo, un radiador o una chimenea.

NO coloque ningún objeto sobre la capota.

NO guarde su cochecito en lugares húmedos. Deje siempre que su tejido se seque al aire libre, alejado del calor directo.

NO utilice la cesta portaobjetos como portabebés.

NO utilice este cochecito si falta alguna de sus piezas o si alguna de ellas está dañada.

En asientos de vehículo que se utilicen con un chasis, este vehículo no sustituye a una cuna ni una cama. Si su hijo necesita dormir, deberá colocarlo sobre una cuna, una cama o un capazo adecuado.

Mantenga las piezas pequeñas fuera del alcance de los niños, ya que existe el riesgo de asfixia.

Cuando pase por bordillos y suelos irregulares, hágalo con cuidado. Un impacto repetido podría dañar el cochecito.

NUNCA deje que los niños se pongan de pie sobre el cochecito.

NUNCA lleve a más de un niño al mismo tiempo en el cochecito.

NUNCA utilice el cochecito en escaleras convencionales o mecánicas. Podría perder repentinamente el control del cochecito o su hijo podría caerse.

El arnés deberá estar siempre bien colocado y ajustado correctamente. El arnés no sustituye la supervisión adecuada de un adulto.

El freno de estacionamiento deberá estar engranado cuando coloque y retire al niño.

Si sobrecarga, pliega de forma incorrecta o utiliza accesorios como asientos para niños, enganches para bolsos, capotas impermeables, patinetes Buggy Board, etc. que no estén aprobados por Nuna, podría dañar el cochecito o provocar que este ya no sea seguro.

Las gomas de las ruedas pueden dejar marcas en superficies lisas como el parqué, el suelo laminado o el de linóleo.

RIESGO DE ESTRANGULAMIENTO No coloque objetos con cordones alrededor del cuello del niño, no deje que cuelguen cordones de este producto ni ate los cordones a ningún juguete.

¡Para evitar el riesgo de asfixia, retire los plásticos que lo recubren antes de utilizar este producto y destrúyalos o manténgalos fuera del alcance de bebés y niños!

Para evitar riesgos y la inestabilidad del producto, no coloque más de 4,5 kg de peso en la cesta portaobjetos ni más de 0,45 kg en el bolsillo de almacenamiento.

USE la posición lo más reclinada posible para recién nacidos.

Esta sillita está diseñada para niños con un peso inferior a 22 kg. Con niños de más peso, la sillita puede romperse.

Lista de piezas

Asegúrese de que están disponibles todas las piezas antes de montar el producto. Si falta alguna pieza, póngase en contacto con su proveedor local. No se necesita ninguna herramienta para el montaje.

! Riesgo de asfixia: quite y deseche inmediatamente los tapones protectores de cada rueda y del eje del buje de cada rueda.

- | | |
|---|---|
| 1 Rueda delantera (x2) | 18 Botón de desbloqueo del asiento |
| 2 Rueda trasera (x2) | 19 Ventana de la capota superior |
| 3 Adaptador para asiento de vehículo | 20 Ventana de la capota trasera |
| 4 Capota impermeable | 21 Manillar del cochecito |
| 5 Saco cubrepies | 22 Botón de ajuste de la inclinación |
| 6 Capota | 23 Botón de pliegue |
| 7 Visera de la capota | 24 Ventilación del asiento |
| 8 Acolchado del asiento | 25 Bolsillo para accesorios |
| 9 Reposabrazos | 26 Cesta de almacenamiento (el estilo puede variar) |
| 10 Soporte para los gemelos | 27 Ensamblaje del freno |
| 11 Rueda delantera | 28 Palanca del freno |
| 12 Botón de ajuste del asa | 29 Insertar |
| 13 Acolchado del arnés para los hombros | 30 Visera de la capota |
| 14 Broches de la capota | 31 Reposabrazos |
| 15 Manillar del cochecito | 32 Ensamblaje del freno |
| 16 Hebilla y protector para la entepierna | |
| 17 Rueda trasera | |

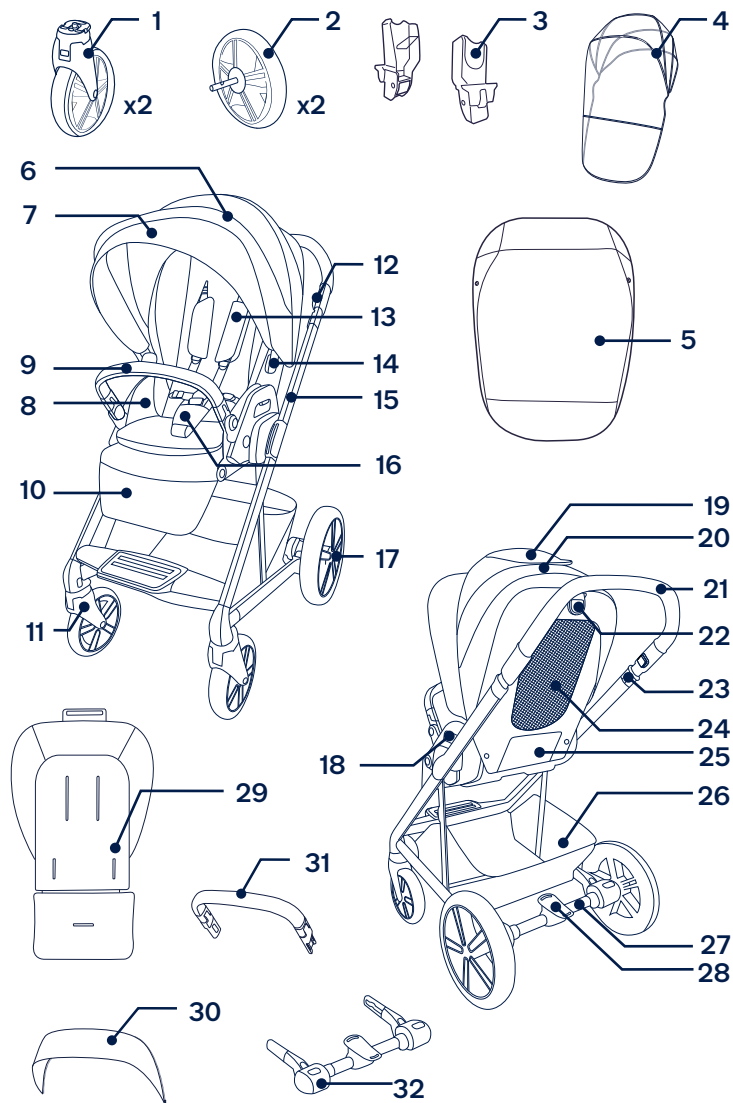

Montaje del producto

Abrir el cochecito

- 1 - Tire del cierre de almacenamiento. (1)
- 2 - Gire el manillar a la parte posterior del cochecito. Cuando escuche un “clic”, significará que la estructura del cochecito está completamente abierta. (2)
- 3 - Presione el botón de ajuste de la inclinación situado en la parte posterior del asiento y gire el respaldo a la posición vertical. (3)

! Compruebe que el cochecito está completamente abierto antes de continuar.

Capota

- 1 - Cierre la cremallera de la visera de la capota en la parte interior de dicha capota. (4)
- 2 - Inserte los broches de la capota en los soportes de esta en los lados del cochecito. Cuando oiga un “clic”, significará que la capota está completamente montada. (5)

Rueda delantera

- 1 - Inserte la rueda delantera en la pata delantera. Cuando oiga un “clic”, significará que la rueda está completamente montada. (6) Repita el procedimiento en el lado contrario.

! Compruebe que la rueda está colocada de forma segura tirando de ella.
- 2 - Para quitar la rueda delantera, presione el botón de liberación (7)-1 y desmóntela de la pata delantera. (7)-2

Ensamblaje del freno

Asegúrese de que la palanca del freno esté hacia arriba antes de acoplar el conjunto del freno a la estructura.

- 1 - Empuje el conjunto del freno contra los tubos de las patas traseras. Cuando oiga un “clic”, significará que el conjunto del freno está acoplado. (8)

! Compruebe que el conjunto del freno está colocado de forma segura tirando de él.

Ruedas traseras

- 1 - Inserte la rueda trasera en la pata trasera. Cuando oiga un “clic”, significará que la trasera está completamente montada. Repita el procedimiento en el lado contrario. (9)

! Compruebe que las ruedas están acopladas de forma segura tirando de ellas.

- 2 - Para quitar la rueda trasera, presione el botón de liberación y (10)-1 desmonte dicha rueda de la pata trasera. (10)-2

Cesta de almacenamiento

- 1 - Envuelva la solapa de la cesta alrededor de la estructura trasera y abroche los 3 broches de la cesta. (11)

Reposabrazos

! Asegure siempre al niño con el arnés. El reposabrazos no es un dispositivo de sujeción.

- 1 - Alinee los extremos del reposabrazos con los soportes del mismo e inserte hasta que encaje en su lugar. Cuando oiga un “clic”, significará que el reposabrazos está completamente montado. (12)
 - 2 - Para quitar el reposabrazos, presione los botones de liberación del mismo (13)-1 y levántelo. (13)-2
 - 3 - Para un plegado más compacto cuando el asiento está orientado hacia atrás, presione los botones de ajuste del reposabrazos (14)-1 y gire este hacia abajo (14)-2 until it clicks into place.
- ! Utilice solamente la posición de abajo o de almacenamiento para el plegado con orientación hacia atrás. **NUNCA** utilice esta posición con el niño en el cochecito.

La sillita completamente montada aparece en la imagen (15).

Comprobar el montaje

- La estructura se abre con seguro
- Ruedas delanteras, conjunto del freno y ruedas traseras acopladas
- Soporte de la capota acoplada a la estructura del cochecito y cremallera de capota abrochada a la almohadilla del asiento
- Cesta acoplada de forma segura
- Reposabrazos acoplado de forma segura

Uso del producto

- ! El freno de estacionamiento **DEBE** activarse cuando el cochecito esté parado y cuando coloque o saque al niño.

Asegurar al niño

- ! Evite lesiones graves como consecuencia de caídas o resbalones. Utilice siempre el cinturón del asiento. Asegúrese de que el arnés está ajustado correctamente y que el niño está en una posición cómoda y perfectamente segura. El espacio entre el niño y el arnés de los hombros debe ser el del grosor de un dedo. **NO** cruce los cinturones de los hombros. Si no sigue esta recomendación, podría presionar el cuello del niño.

- 1 - Pulse el botón central de la hebilla para soltar el bloqueo de esta, quite los enganches y coloque al niño en el cochecito. (16)
- 2 - Una la hebilla de los hombros y la hebilla de la cadera. (17)
- 3 - Asegure la hebilla de los hombros y la hebilla de la cadera al seguro de la hebilla y repita el proceso en el lado opuesto. (18)
- 4 - Coloque el arnés de manera que el niño esté cómodo deslizando las hebillas de ajuste inferiores (ubicadas debajo de las cubiertas del arnés) hacia arriba. (19)-1. A continuación, tire de las correas de ajuste de la cintura hacia fuera. (19)-2

Posición del arnés de los hombros

- 1 - Las hebillas del arnés de los hombros superiores se pueden subir y bajar para mejorar el ajuste. **(20)**

Ajustar la posición de la correa de entrepierna

Identifique la ranura de la correa de entrepierna para lograr un cómodo ajuste. Cambie la ranura de la correa de entrepierna si es necesario.

- 1 - Los bebés más pequeños adoptan esta posición. **(21)-1**
- 2 - Los bebés más grandes adoptan esta posición. **(21)-2**

Capota

- 1 - Para abrir la capota, tire de ella hacia la parte delantera del asiento. Para plegarla, empújela hacia atrás. **(22)**
- 2 - Coloque la visera de la capota hacia delante o hacia atrás según sea necesario. Cuando no esté en uso, pliegue la visera de la capota debajo de esta. **(23)**
- 3 - Abra la cremallera de la capota para obtener más sombra y ventilación. **(24)**
- 4 - Para la ventilación, levante la cubierta superior de la ventana de la capota. **(25)**
- 5 - Para mayor ventilación, levante la cubierta trasera de la ventana de la capota **(26)-1** y doble hacia abajo la ventana superior de la capota. **(26)-2**

La capota **NO** es extraíble.

Bloqueos de las ruedas giratorias delanteras

Se recomienda utilizar los bloqueos de las ruedas giratorias delanteras sobre superficies irregulares.

- 1 - Apriete **(27)-1** y tire del bloqueo de giratorio delantero **(27)-2** para bloquear la rueda delantera orientada hacia delante. Es posible que deba mover la rueda para que se bloquee.
- 2 - Presione el bloqueo giratorio delantero para desbloquearlo. **(28)**

Freno

- 1 - Para bloquear las ruedas traseras, pise el área roja en la palanca de freno. **(29)**
 - 2 - Para desbloquear las ruedas traseras, pise el área verde en la palanca de freno. **(30)**
- !** Aplique siempre el freno cuando el cochecito esté parado. Empuje el cochecito un poco para asegurarse de que el freno está enganchado.

Manillar

El manillar se puede colocar en 3 posiciones distintas.

- 1 - Para ajustar la altura del manillar, presione los botones de ajuste de dicho manillar **(31)-1** y tire de él hacia arriba o hacia abajo. **(31)-2**

Ajuste de la inclinación

El respaldo puede colocarse en 5 posiciones de inclinación.

- 1 - Para subir o bajar el respaldo, presione el botón de ajuste de inclinación y tire del asiento hacia arriba o hacia abajo. **(32)**

Soporte para las pantorrillas

El soporte para las pantorrillas se puede colocar en 2 posiciones distintas.

- 1 - Para elevar el soporte para las pantorrillas, levántelo. **(33)**
- 2 - Para bajar el soporte para las pantorrillas, presione los botones de ajuste ubicados a ambos lados **(34)-1**, y empuje hacia abajo. **(34)-2**

Insertar

El añadido puede quitarse para proporcionar una zona de malla para sentarse para una mejor ventilación cuando haya un clima caluroso.

- 1 - Para quitar el añadido, suelte el velcro de dicho acolchado del respaldo del asiento, desabroche el arnés, pase el arnés por las ranuras del arnés y quite el acolchado del asiento. **(35)**

! NO quite el tubo del respaldo.

Invertir el asiento

El asiento se puede usar orientado hacia adelante o hacia atrás.

- 1 - Presione los botones de desbloqueo del asiento y levante este. **(36)**
- 2 - Gire el asiento en la dirección opuesta y colóquelo en los soportes del mismo hasta que encaje en su lugar. Cuando oiga un “clic”, significará que el asiento está acoplado. **(37)**

! Compruebe que el asiento esté firmemente sujeto tirando de él hacia arriba.

Plegar

Antes de realizar el plegado, empuje la capota hacia la parte trasera del cochecito.

- 1 - Apriete el botón de ajuste de inclinación situado en la parte posterior del asiento **(38)-1** y gire el respaldo hasta la posición de almacenamiento. **(38)-2**
- 2 - Levante los botones de plegado **(39)-1** y empuje el cochecito hacia adelante para plegarlo. **(39)-2**
- 3 - El seguro de almacenamiento se activará automáticamente cuando el cochecito esté completamente plegado. **(40)**

Cesta de almacenamiento con cremallera (solo en determinados modelos)

Para acceder a la cesta de almacenamiento, suelte la cremallera. **(41)**

Accesorios

Adaptador para asiento de vehículo

Cuando lo utilice con el dispositivo de sujeción para niños PIPA de Nuna, consulte las siguientes instrucciones:

- 1 - Para colocar los adaptadores, sujételos en los enganches tal y como se indica. Cuando oiga un “clic”, significará que el adaptador estará sujeto. **(42)**
- 2 - Para acoplar el dispositivo de sujeción para niños, colóquelo en el adaptador como se muestra. **(43)**, Cuando oiga un “clic”, significará que el dispositivo de sujeción para niños está bloqueado. **(44)**

- 3 - Para quitar el dispositivo de sujeción para niños, levántelo (45)-2 mientras presiona los botones de liberación del cochecito. (45)-1
- 4 - Para quitar los adaptadores, levante los adaptadores hacia arriba (46)-2 mientras tira de los botones de liberación. (46)-1

Saco cubrepíés para sillita MIXX

El saco cubrepíés mullido puede proporcionar al niño un entorno cálido y cómodo.

- 1 - Coloque el cubrepíés sobre el asiento, ajuste los broches de dicho saco y el asiento (47)-1, repita el procedimiento en el lado opuesto.
- 2- El saco cubrepíés montado se muestra en la figura. (47)

Cubierta impermeable de la serie MIXX

Verifique que la capota esté completamente abierta antes de colocar la cubierta impermeable.

- 1 - Para montar la cubierta impermeable, colóquela sobre el cochecito. (48)
- ! Asegúrese siempre de que haya una ventilación adecuada cuando coloque la cubierta impermeable en el producto.
Asegúrese siempre de que la capota impermeable está limpia y seca antes de plegarla.
No pliegue el cochecito cuando la cubierta impermeable esté acoplada.
No coloque al niño en el cochecito cuando haga calor con la cubierta impermeable acoplada.

Limpeza y mantenimiento

Limpe la estructura, las piezas de plástico y el tejido con un paño húmedo, pero no utilice productos abrasivos ni lejía. No utilice lubricantes con silicona ya que atraerán la suciedad. No guarde su cochecito en lugares húmedos.

Limpe las ruedas del cochecito periódicamente con agua y elimine la suciedad.

Para garantizar un uso duradero, limpe el producto con un paño suave y absorbente después de usarlo en un día lluvioso.

Consulte la etiqueta de cuidados acoplada a la tela para conocer las instrucciones de lavado y secado.

Es normal que la tela se decolore debido a la luz del sol, y se desgaste y se rompa después de un largo periodo de uso, incluso si se utiliza de una forma normal.

Por razones de seguridad, utilice únicamente piezas originales de Nuna.

Compruebe periódicamente que todo funciona correctamente. Si falta alguna pieza o si alguna de ellas está rota o desgastada, deje de utilizar este producto.

**IMPORTANTE!
LEIA ATENTAMENTE
E GARDE PARA
FUTURA REFERÊNCIA**

Índice

Informações sobre o produto	123
Registo do produto	
Garantia	
Contactos	
Requisitos de utilização	124
Avisos	125
Lista de componentes	129
Montagem do produto	131
Utilização do produto	134
Acessórios	138
Adaptador para cadeira auto	
Manta do carrinho de bebé MIXX	
Capa impermeável para a série MIXX	
Limpeza e manutenção	140

Informações sobre o produto

Número de modelo: _____

Data de fabrico: _____

Registo do produto

Preencha as informações acima. O número de modelo e a data de fabrico estão localizados numa etiqueta na parte inferior da estrutura do carrinho de bebé.

Para registar o seu produto, consulte:

www.nunababy.com/register-gear

Garantia

Concebemos propositadamente os nossos produtos de alta qualidade para que possam acompanhar o crescimento do seu filho e da sua família. Porque confiamos nos nossos produtos, os nossos equipamentos estão cobertos por uma garantia personalizada por produto, a partir do dia da respetiva compra. Quando nos contactar, tenha disponíveis o comprovativo de compra, o número do modelo e a data de fabrico.

Para obter informações sobre a garantia, consulte:

www.nunababy.com/warranty

Contactos

Para peças de substituição, assistência técnica ou outras questões sobre a garantia, contacte o nosso departamento de apoio ao cliente.

info@nunababy.com

www.nunababy.com

Requisitos de utilização

Este carrinho de bebé é adequado para crianças que cumpram os seguintes requisitos:

até 22 kg ou 4 anos, o que ocorrer primeiro.

Sempre que utilizar a estrutura do carrinho de bebé com a alcofa ou o transportador, consulte os requisitos de utilização dos respetivos manuais de instruções.

AVISO

O incumprimento dos avisos e instruções pode resultar em lesões graves ou morte.

Utilize o cinto de segurança sempre que o seu filho estiver no assento.

Verifique se alcofa, o assento reversível ou o assento auto estão correctamente encaixados antes de usar o produto.

Não deixe que o seu filho brinque com este produto.

Verifique se todos os pontos de encaixe estão bem fixos antes de usar o produto.

Nunca deixe a criança abandonada.

Não é conveniente utilizar este produto aquando da realização de patinagem ou corrida.

Para evitar ferimento assegure-se que o seu filho está afastado, do produto, enquanto o abre e fecha.

Não utilize acessórios que não sejam aprovados pelo fabricante. Utilize apenas peças fornecidas e recomendadas pelo fabricante/distribuidor.

A montagem deverá ser efetuada por adultos.

Acione **SEMPRE** o travão de estacionamento quando parar.

Os danos causados pela utilização de acessórios não fornecidos pela Nuna não estão cobertos pela garantia.

Qualquer carga colocada sobre a pega e/ou na traseira do apoio das costas e/ou nas laterais do veículo podem afetar a estabilidade do mesmo.

Assegure-se de que o carrinho de bebé está completamente erguido e bloqueado antes de permitir que a criança se aproxime do mesmo.

NÃO utilize o carrinho de bebé para transportar outras crianças, mercadorias ou acessórios, exceto nas situações permitidas neste manual. Se o fizer, o carrinho de bebé pode ficar instável.

NÃO deixe o carrinho de bebé exposto nas proximidades de uma fonte de calor intenso, isto é, um radiador ou chamas vivas.

NÃO coloque nenhum artigo sobre a cobertura.

NÃO armazene o carrinho de bebé num local húmido. Permita sempre que o tecido seque naturalmente afastado de fontes de calor direto.

NÃO utilize o cesto de armazenamento como transportador.

NÃO utilize o carrinho de bebé se alguma peça estiver danificada ou em falta.

Para as cadeiras utilizadas em conjunto com a estrutura do carrinho de bebé, o carrinho não substitui um berço ou cama. Se a criança precisar de dormir, coloque-a na alcofa, berço ou cama apropriados.

Mantenha as peças pequenas fora do alcance das crianças, pois representam um risco de asfixia.

Seja cuidadoso ao atravessar pisos irregulares e subir passeios. Impactos repetidos podem causar danos no carrinho de bebé.

NUNCA deixe a criança colocar-se de pé sobre o carrinho de bebê.

NUNCA transporte mais do que uma criança neste carrinho de bebê.

NUNCA utilize o carrinho de bebê em escadas rolantes ou convencionais. Pode perder subitamente o controle do carrinho de bebê ou a criança pode cair.

As alças devem estar sempre corretamente fixadas e ajustadas. As alças não substituem a supervisão adequada de um adulto.

O travão de estacionamento deve ser acionado ao colocar e remover a criança.

A sobrecarga, fecho incorreto e utilização de acessórios como cadeiras para criança, ganchos para sacos, capas impermeáveis, plataformas, etc., que não sejam aprovados pela Nuna podem danificar ou tornar este carrinho de bebê inseguro.

Os pneus de borracha podem deixar marcas pretas em superfícies lisas como parquet, pavimento laminado e em linóleo.

PERIGO DE ESTRANGULAMENTO NÃO coloque artigos com fios à volta do pescoço da criança, pendure fios neste produto nem ate fios a brinquedos.

Para evitar o risco de asfixia, remova todos os revestimentos de plástico antes de utilizar este artigo e destrua-os ou mantenha-os fora do alcance de bebês e crianças!

Para evitar condições perigosas e instáveis, não coloque mais de 4,5 kg no cesto de armazenamento e mais de 0,45 kg no bolso de armazenamento.

UTILIZE a posição mais reclinada para bebês recém-nascidos.

O carrinho de bebê deve ser utilizado por crianças até 22 kg. Se a criança for mais pesada, o carrinho de bebê pode danificar-se.

Lista de componentes

Certifique-se de que todas as peças estão disponíveis antes da montagem.

Se alguma peça estiver em falta, contacte o revendedor local. Não são necessárias ferramentas para a montagem.

! PERIGO DE ASFIXIA: Remova e descarte de imediato as tampas de proteção de cada roda e do eixo do cubo da roda.

- | | |
|------------------------------------|--|
| 1 Roda dianteira (x2) | 19 Janela superior da cobertura |
| 2 Roda traseira (x2) | 20 Janela traseira da cobertura |
| 3 Adaptador para cadeira | 21 Pega do carrinho de bebé |
| 4 Capa impermeável | 22 Botão de ajuste de reclinção |
| 5 Manta | 23 Botão de fecho |
| 6 Cobertura | 24 Ventilação da cadeira |
| 7 Visor da cobertura | 25 Bolso de armazenamento |
| 8 Capa de tecido acolchoado | 26 Cesto de armazenamento (o estilo pode variar) |
| 9 Barra de proteção frontal | 27 Sistema do travão |
| 10 Apoio da perna | 28 Alavanca do travão |
| 11 Roda dianteira | 29 Redutor |
| 12 Botão de ajuste da pega | 30 Visor da cobertura |
| 13 Almofadas das alças | 31 Barra de proteção frontal |
| 14 Ganchos da cobertura | 32 Sistema do travão |
| 15 Estrutura do carrinho de bebé | |
| 16 Fivela e capa das virilhas | |
| 17 Roda traseira | |
| 18 Botão de desbloqueio da cadeira | |

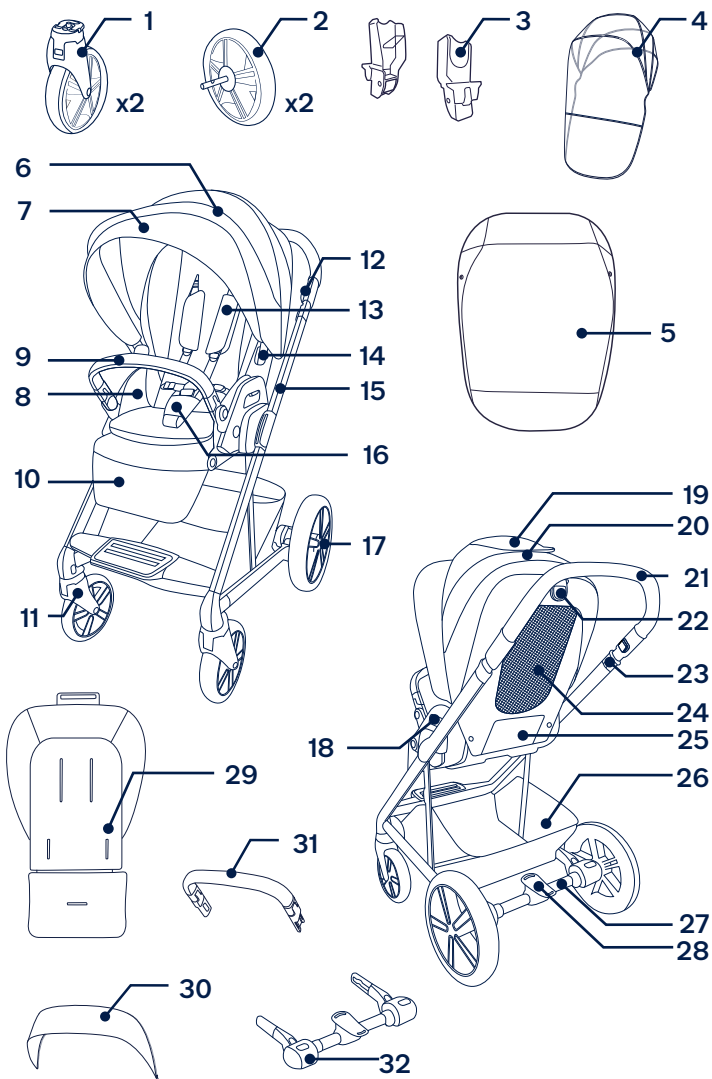

Montagem do produto

Abrir carrinho de bebê

- 1 - Abra o trinco de armazenamento. (1)
- 2 - Rode a pega para a traseira do carrinho de bebê. O som de um **clique** indica que a estrutura do carrinho de bebê está corretamente aberta. (2)
- 3 - Pressione o botão de ajuste de reclinção na traseira da cadeira e rode o apoio das costas para a posição vertical. (3)

! Verifique se o carrinho de bebê está totalmente aberto antes de continuar.

Cobertura

- 1 - Utilize o fecho para prender o visor da cobertura ao interior da cobertura. (4)
- 2 - Introduza os ganchos da cobertura nos encaixes da cobertura nas laterais do carrinho de bebê. O som de um **clique** indica que a cobertura está corretamente montada. (5)

Rodas dianteiras

- 1 - Introduza a roda dianteira na perna dianteira. O som de um **clique** indica que a roda está totalmente montada. (6) Repita no lado oposto.

! Verifique se a roda está devidamente encaixada puxando-a para fora.
- 2 - Para remover a roda dianteira, pressione o botão de desbloqueio (7)-1 e desencaixe a roda dianteira da perna dianteira. (7)-2

Sistema do travão

Certifique-se de que a alavanca do travão está levantada antes de encaixar o sistema do travão na estrutura.

- 1 - Encaixe o sistema do travão nos tubos das pernas traseiras. O som de um **clique** indica que o sistema do travão está encaixado. (8)

! Certifique-se de que o sistema do travão está devidamente encaixado puxando para fora.

Rodas traseiras

- 1 - Introduza a roda traseira na perna traseira. O som de um **clique** indica que a roda traseira está totalmente montada. Repita no lado oposto. (9)

! Certifique-se de que as rodas estão devidamente encaixadas puxando-as para fora.

- 2 - Para remover a roda traseira, pressione o botão de desbloqueio (10)-1 e desencaixe a roda traseira da perna traseira. (10)-2

Cesto de armazenamento

- 1 - Enrole a aba do cesto à volta da estrutura traseira e aperte as 3 molas do cesto. (11)

Barra de proteção frontal

! Prenda sempre a criança com as alças. A barra de proteção frontal não é um dispositivo de retenção.

- 1 - Alinhe as extremidades da barra de proteção frontal com os suportes da barra de proteção frontal e introduza até ouvir um clique e ficar no lugar. O som de um **clique** indica que a barra de proteção frontal está totalmente montada. **(12)**
 - 2 - Para remover a barra de proteção frontal, pressione os botões de desbloqueio da mesma **(13)-1** e levante-a. **(13)-2**
 - 3 - Para uma configuração mais compacta quando a cadeira estiver virada para trás, pressione os botões de ajuste da barra de proteção frontal **(14)-1** e rode a barra de proteção frontal para baixo **(14)-2** até ouvir um clique e ficar no lugar.
- ! Utilize apenas a posição baixa/de armazenamento para dobrar o produto virado para trás. **NUNCA** utilize esta posição com a criança no carrinho de bebê.

A ilustração **(15)** apresenta o carrinho de bebê totalmente montado.

Verificar a montagem

- A estrutura do carrinho de bebê está aberta e bloqueada
- As rodas dianteiras, o sistema do travão e as rodas traseiras estão devidamente encaixados
- O suporte da cobertura está encaixado na estrutura do carrinho de bebê e a cobertura está presa à capa de tecido acolchoado da cadeira
- O cesto está devidamente encaixado
- A barra de proteção frontal está devidamente encaixada

Utilização do produto

- ! O travão **DEVE** estar acionado quando o carrinho de bebê estiver parado e quando a criança for colocada e removida.

Prender a criança

- ! Evite a ocorrência de ferimentos graves devido a quedas ou deslizos. Utilize sempre o cinto de segurança. Certifique-se de que as alças estão devidamente ajustadas e a criança segura. O espaço entre a criança e as alças deve ter a espessura aproximada de um dedo. **NÃO** cruze as correias dos ombros. Ao fazê-lo, estará a pressionar o pescoço da criança.

- 1 - Pressione o botão central na fivela para soltar o bloqueio das fivelas, remova os ganchos e coloque a criança no carrinho de bebê. **(16)**
- 2 - Una a fivela dos ombros e a fivela da cintura. **(17)**
- 3 - Prenda a fivela dos ombros e a fivela da cintura no bloqueio das fivelas e repita no lado oposto. **(18)**
- 4 - Ajuste as alças confortavelmente ao corpo da criança deslizando as fivelas de ajuste inferiores (localizadas sob as capas das alças) **(19)-1**. Em seguida, retire as correias de ajuste da cintura. **(19)-2**

Posição das alças

- 1 - As fivelas superiores das alças podem mover-se para cima e para baixo para um maior ajuste. **(20)**

Cinto das virilhas

Identifique a ranhura do cinto das virilhas para obter um ajuste confortável. Mude a ranhura do cinto das virilhas se necessário.

- 1 - Os bebês mais pequenos utilizam esta posição. (21)-1
- 2 - Os bebês mais maiores utilizam esta posição. (21)-2

Cobertura

- 1 - Para abrir a cobertura, puxe-a para a frente da cadeira. Para fechar a cobertura, empurre-a para trás. (22)
- 2 - Posicione o visor da cobertura para a frente ou para trás, conforme necessário. Quando não estiver a ser utilizado, dobre o visor da cobertura sob a cobertura. (23)
- 3 - Abra o fecho da cobertura para ter mais sombra e ventilação. (24)
- 4 - Para ventilar, destape a janela da cobertura. (25)
- 5 - Para maior ventilação, destape a janela traseira da cobertura (26)-1 e dobre a janela superior da cobertura para baixo. (26)-2

A cobertura **NÃO** é amovível.

Bloqueios giratórios dianteiros

Recomenda-se a utilização dos bloqueios giratórios dianteiros em superfícies irregulares.

- 1 - Pressione (27)-1 e puxe o bloqueio giratório dianteiro (27)-2 para bloquear a roda dianteira virada para a frente. Poderá ser necessário mover a roda para que a mesma fique bloqueada.
- 2 - Pressione o bloqueio giratório dianteiro para desbloquear. (28)

Travão

- 1 - Para bloquear as rodas traseiras, pise a zona vermelha da alavanca do travão. (29)
 - 2 - Para desbloquear as rodas traseiras, pise a zona verde da alavanca do travão. (30)
- ! Acione o travão sempre que parar o carrinho do bebé. Empurre ligeiramente o carrinho de bebé para garantir que o travão está acionado.

Pega

A pega possui 3 posições.

- 1 - Para ajustar a altura da pega, pressione os botões de ajuste da pega (31)-1 e puxe a pega para cima ou para baixo. (31)-2

Ajuste da reclinção

O apoio das costas apresenta 5 posições de reclinção.

- 1 - Para subir ou descer o apoio das costas, pressione o botão de ajuste de reclinção e puxe a cadeira para cima ou para baixo. (32)

Apoio da perna

O apoio da perna apresenta 2 posições de utilização.

- 1 - Levante o apoio da perna para subi-lo. (33)
- 2 - Para baixar o apoio da perna, pressione os botões de ajuste nas laterais (34)-1, e pressione para baixo. (34)-2

Redutor

O redutor pode ser removido durante o tempo quente para sentar a criança sobre uma zona de malha para uma melhor ventilação.

- 1 - Para remover o redutor, separe o velcro do redutor da traseira da cadeira, passe as alças através das ranhuras das alças e remova a capa de tecido acolchoado. (35)

! NÃO remova o tubo do apoio das costas.

Inverter cadeira

A cadeira pode ser utilizada virada para trás ou para a frente.

- 1 - Pressione os botões de desbloqueio da cadeira e levante-a. (36)
- 2 - Vire a cadeira na direção oposta e coloque-a sobre os suportes da cadeira até ouvir um clique e ficar no lugar. O som de um clique indica que a cadeira está encaixada. (37)

! Certifique-se de que a cadeira está devidamente encaixada puxando-a para cima.

Dobrar

Antes de dobrar, empurre a cobertura para a traseira do carrinho de bebê.

- 1 - Pressione o botão de ajuste de reclinção na traseira da cadeira (38)-1 e rode o apoio das costas para a posição de armazenamento. (38)-2
- 2 - Puxe os botões de fecho para cima (39)-1 e empurre o carrinho para a frente para dobrar. (39)-2

- 3 - O trinco de armazenamento fica automaticamente acionado quando a cadeira está totalmente dobrada. (40)

Cesto porta-objetos com fecho de correr (apenas em determinados modelos)

Para aceder ao cesto porta-objetos, abra o fecho de correr. (41)

Acessórios

Adaptador para cadeira auto

Quando utilizar o carrinho de bebê MIXX com a cadeira auto Nuna da série PIPA, consulte as seguintes instruções.

- 1 - Para encaixar os adaptadores, coloque-os sobre os suportes da cadeira, tal como ilustrado. O som de um clique indica que os adaptadores estão encaixados. (42)
- 2 - Para encaixar o transportador, coloque-o sobre os adaptadores, tal como ilustrado (43). O som de um clique indica que o transportador está bloqueado. (44)
- 3 - Para remover o transportador, eleve-o (45)-2 enquanto pressiona os botões de desbloqueio do carrinho de bebê. (45)-1
- 4 - Para remover os adaptadores, eleve-os (46)-2 enquanto puxa os botões de desbloqueio. (46)-1

Manta do carrinho de bebê MIXX

A manta macia proporciona à sua criança um ambiente quente e confortável.

- 1 - Coloque a manta sobre a cadeira, aperte as molas da manta e da cadeira (47)-1, repita no lado oposto.

2- A ilustração (47) apresenta a manta instalada.

Capa impermeável para a série MIXX

Certifique-se de que a cobertura está completamente aberta antes de encaixar a capa impermeável.

1 - Para instalar a capa impermeável, coloque-a sobre o carrinho de bebê. **(48)**

! Verifique **SEMPRE** a ventilação quando a capa impermeável estiver instalada no produto.

Verifique **SEMPRE** se a capa impermeável foi limpa e seca antes de a dobrar.

NÃO dobre o carrinho de bebê com a capa impermeável encaixada.

NÃO coloque a criança no carrinho de bebê com a capa impermeável em tempo quente.

Limpeza e manutenção

Limpe a estrutura, peças de plástico e o tecido com um pano humedecido sem utilizar produtos abrasivos ou lixívia. Não utilize lubrificantes de silicone, pois os mesmos atraem sujidade e gordura. Não armazene o carrinho de bebê num local húmido.

Limpe as rodas do carrinho de bebê regularmente com água e remova qualquer sujidade.

Para garantir uma utilização duradoura, limpe este produto com um pano macio e absorvente após a utilização em tempo chuvoso.

Consulte as instruções de lavagem e secagem na etiqueta afixada no tecido.

É normal que o tecido exiba cores desvanecidas devido à luz solar e que apresente desgaste após um longo período de utilização, mesmo quando utilizado de forma normal.

Por motivos de segurança, utilize apenas peças originais da Nuna.

Verifique regularmente se tudo funciona corretamente. Se alguma peça estiver rasgada, partida ou em falta, interrompa a utilização deste produto.

**WAŻNE!
DOKŁADNIE PRZECZYTAJ
I ZACHOWAJ DO
PRZYSZŁEGO
WYKORZYSTANIA**

Spis treści

Informacje o produkcie	143
Rejestracja produktu	
Gwarancja	
Kontakt	
Zakres zastosowania	144
Ostrzeżenia	145
Lista części	149
Składanie produktu	151
Użycie produktu	154
Akcesoria	158
Adapter do fotelika samochodowego	
Okrycie na nogi Mixx	
Folia przeciwdeszczowa Mixx	
Czyszczenie i konserwacja	160

Informacje o produkcji

Numer modelu: _____

Data produkcji: _____

Rejestracja produktu

Prosimy o uzupełnienie powyższych informacji. Numer modelu oraz data produkcji znajdują się na naklejce pod ramą wózka.

Aby zarejestrować swój produkt odwiedź stronę internetową:

www.nunababy.com/register-gear

Gwarancja

Nasze wysokiej jakości produkty zaprojektowaliśmy tak, aby mogły rosnąć razem z Twoim dzieckiem, jak również z całą rodziną. Ponieważ jesteśmy przekonani o jakości naszych produktów, dlatego objęte one są gwarancją konsumencką już od dnia jego zakupu. Zachowaj dowód zakupu, numer modelu oraz datę produkcji podczas kontaktu w sprawie gwarancji.

W celu uzyskania informacji na temat gwarancji, odwiedź naszą stronę internetową:

www.nunababy.com/warranty

Kontakt

W celu uzyskania informacji na temat części zamiennych, serwisu lub jakichkolwiek dodatkowych pytań należy skontaktować się z naszym działem obsługi klienta.

info@nunababy.com

www.nunababy.com

W Polsce:

serwis@akpol.com.pl

www.nunababy.com

Zakres zastosowania

Ten wózek przeznaczony jest dla dzieci, które spełniają poniższe wymagania:

od urodzenia do 22 kg lub 4 lata, w zależności od tego, co nastąpi wcześniej.

Kiedy używasz wózka z gondolą lub fotelikiem dla niemowlęcia zapoznaj się z wymiarami dziecka dla którego przeznaczony jest dany produkt zawartymi w instrukcjach obsługi tych produktów.

Ostrzeżenia

Niedostosowanie się do poniższych instrukcji może spowodować poważny uszczerbek na zdrowiu, a nawet śmierć.

Zawsze używaj systemu zapieć.

Sprawdź, czy urządzenia mocujące gondolę lub siedzisko lub fotelik samochodowy są prawidłowo załączone przed użyciem.

Nie pozwalaj dziecku bawić się tym wyrobem.

Upewnij się przed użyciem, czy wszystkie urządzenia blokujące są włączone.

Nigdy nie zostawiaj dziecka bez opieki.

Niniejszy wyrób nie jest odpowiedni do biegania ani jazdy na rolkach.

Aby uniknąć obrażeń, upewnij się, czy dziecko jest odsunięte kiedy rozkłada się lub składa niniejszy wyrób.

Nie należy używać akcesoriów niezatwierdzonych przez producenta. Używać należy wyłącznie części zamiennych dostarczonych lub zalecanych przez producenta/dystrybutora.

Wymagany jest montaż przez osobę dorosłą.

ZAWSZE, kiedy wózek stoi hamulec powinien być zablokowany.

Wszelkie uszkodzenia spowodowane zastosowaniem akcesoriów nie dostarczanych przez Nuna nie będą objęte gwarancją.

Każdy ładunek przymocowany do uchwytu i/ lub z tyłu oparcia i/lub na bokach wózka będzie wpływać na stabilność wózka.

Przed dopuszczeniem dziecka w pobliże wózka należy upewnić się, że jest on całkowicie rozłożony i zatrzaśnięty w zapadkach.

NIE WOLNO przewozić na wózku dodatkowych dzieci, ładunków, akcesoriów, za wyjątkiem dopuszczonych w niniejszej instrukcji. Może to spowodować niestabilność wózka.

NIE WOLNO pozostawiać wózka w pobliżu silnych źródeł ciepła np. grzejników lub otwartego ognia.

NIE WOLNO kłaść żadnych przedmiotów na daszku.

NIE WOLNO przechowywać wózka w wilgotnym miejscu. Pozwolić zawsze na naturalne wyschnięcie tkaniny, z dala od bezpośrednich źródeł ciepła.

NIE WOLNO używać kosza transportowego do przewożenia dziecka.

NIE WOLNO korzystać wózka, kiedy którakolwiek część jest uszkodzona lub jej brakuje.

W przypadku fotelików samochodowych używanych w połączeniu z podstawą, produkt ten nie zastępuje łóżeczka dzieciennego ani łóżka. Gdy dziecko chce spać, należy je umieścić w odpowiednim wózku dziecięcym, łóżeczku dziecięcym lub na łóżku.

Małe części należy trzymać z dala od dzieci ponieważ stwarzają ryzyko zadławienia.

Ostrożnie przemieszczać się po krawężnikach i na nierównym terenie. Powtarzające się uderzenia mogą spowodować uszkodzenie wózka dziecięcego.

NIGDY nie wolno zezwalać dziecku na stanie na wózku.

NIGDY nie należy przewozić więcej niż jednego dziecka w wózku.

NIGDY nie należy używać wózka dziecięcego na schodach lub schodach ruchomych. Można nagle stracić kontrolę na wózkiem i dziecko może wypaść.

Uprząż musi zawsze być prawidłowo zamocowana i wyregulowana. Uprząż nie zastępuje prawidłowego nadzoru osoby dorosłej.

Podczas wkładania i wyjmowania dzieci należy uruchomić hamulec postojowy.

Przeciążanie, nieprawidłowe składanie oraz korzystanie z akcesoriów np. fotelików dziecięcych, zaczepów na torby, osłon przeciwdeszczowych, wózków itp., innych niż zatwierdzone przez Nuna może spowodować uszkodzenie lub uczynić wózek niebezpiecznym.

Gumowe opony mogą pozostawiać czarne ślady na gładkich powierzchniach takich jak parkiety, laminaty i linoleum.

RYZIKO UDUSZENIA NIE wolno umieszczać na szyi dziecka elementów ze sznurkiem, pozostawiać wiszących sznurków na tym produkcie lub wiązać sznurków do zabawek.

W celu uniknięcia jakiegokolwiek niebezpieczeństwa uduszenia, przed użyciem urządzenia należy usunąć wszelkie osłony plastikowe i zniszczyć je lub trzymać poza zasięgiem niemowląt i dzieci!

Aby zapobiec niebezpiecznym sytuacjom, niestabilności, w koszu nie należy umieszczać więcej niż 4,5 kg bagażu i więcej niż 0,45 kg w kieszeni transportowej.

Dla noworodków **UŻYWAĆ** w najbardziej nachylonej pozycji.

Wózek dziecięcy można używać dla dziecka o masie ciała poniżej 22 kg. Nieodpowiednia masa ciała dziecka może spowodować uszkodzenie wózka dziecięcego.

Lista części

Upewnij się, że wszystkie części znajdują się w zestawie zanim rozpoczniesz montaż.

Jeżeli w brakuje jakiegokolwiek części, skontaktuj się ze swoim sprzedawcą. Montaż nie wymaga użycia żadnych dodatkowych narzędzi.

! RYZYKO UDŁAWIENIA: Zdemontuj i natychmiast wyrzuć ochronne kołpaki z każdego koła i osi piasty koła.

- | | |
|---------------------------------------|---|
| 1. Przednie koła (x2) | 18. Przycisk zwalniający siedzisko |
| 2. Tylnie koła (x2) | 19. Okienko górne |
| 3. Adaptery do fotelika samochodowego | 20. Okienko tylne |
| 4. Folia przeciwdeszczowa | 21. Rączka |
| 5. Okrycie na nogi | 22. Przycisk regulacji odchylenia oparcia |
| 6. Budka | 23. Przycisk składania wózka |
| 7. Osłona przeciwsłoneczna | 24. Panel wentylacyjny |
| 8. Siedzisko | 25. Kieszka w oparciu |
| 9. Pałak | 26. Koszyk (styl może się różnić) |
| 10. Podnóżek | 27. Hamulec |
| 11. Przednie koła | 28. Dźwignia hamulca |
| 12. Przycisk regulacji rączki | 29. Wkładka |
| 13. Nakładki na pasy | 30. Przedłużony daszek |
| 14. Zaczepy budki | 31. Pałak |
| 15. Stelaż | 32. Hamulec |
| 16. Klamra i osłona krocza | |
| 17. Tyne koła | |

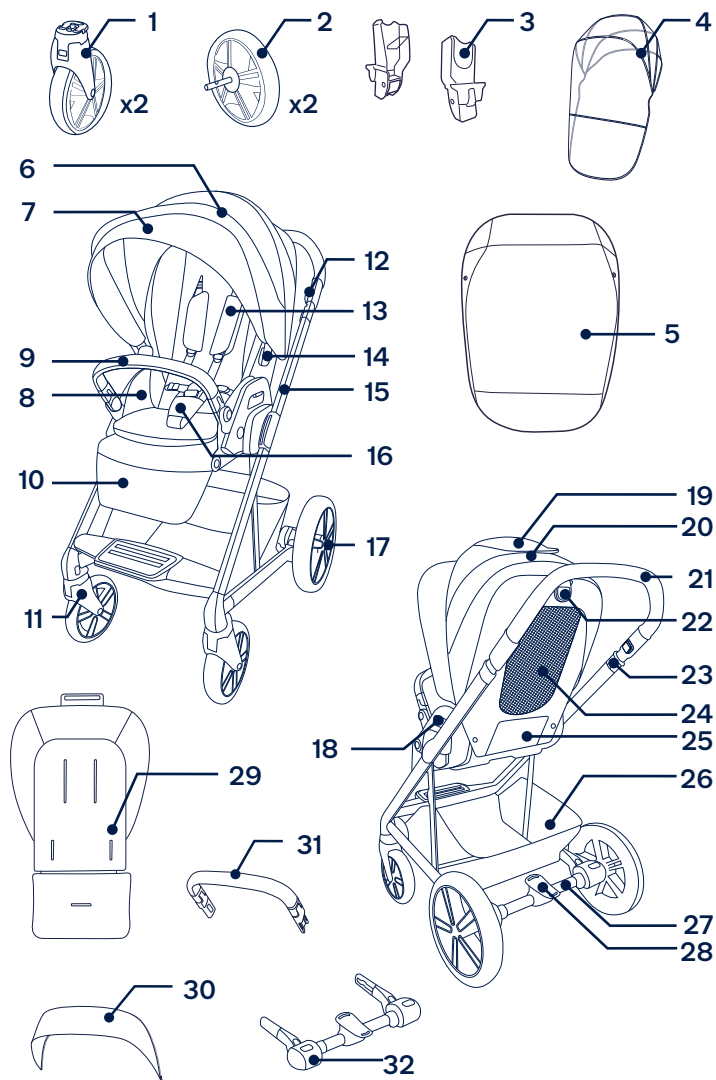

Składanie produktu

Otwórz wózek

- 1 - Odepnij uchwyt blokujący. (1)
 - 2 - Przelóż rączkę do tyłu. Dźwięk **kliknięcia** oznacza, że wózek jest całkowicie rozłożony. (2)
 - 3 - Ściśnij przycisk regulacji pochylenia oparcia z tyłu siedziska i ustaw oparcie w pozycji pionowej. (3)
- ! Upewnij się, że wózek jest w całości rozłożony, zanim będziesz kontynuował.

Montaż budki

- 1 - Zapnij osłonę przeciwsłoneczną do wewnętrznej części budki. (4)
- 2 - Wepnij zaczepy budki w mocowania w stelażu wózka. Dźwięk **kliknięcia** oznacza, że budka jest prawidłowo zamontowana. (5)

Montaż przednich kół

- 1 - Zamocuj przednie koła do przednich nóg. Dźwięk **“kliknięcia”** oznacza, że koła są poprawnie założone. (6)
- ! Sprawdź, czy koła zostały poprawnie zamocowane poprzez pociągnięcie ich w dół.
- 2 - Aby zdemontować przednie koło, naciskaj jednocześnie przycisk zwalniający (7)-1 i zdejmij przednie koło z przedniej nogi (7)-2

Montaż hamulca

Upewnij się, że dźwignia hamulca jest skierowana do góry zanim zamontujesz ją do stelaża wózka.

- 1 - Włóż mocowania hamulca do rurek w tylnych nogach stelaża. Dźwięk **kliknięcia** oznacza, że hamulec jest zamontowany. (8)
- ! Pociągnij za stelaż hamulca, aby sprawdzić czy jest prawidłowo zamontowany.

Montaż tylnych kół

- 1 - Zamocuj tylne koła do tylnych nóg. Dźwięk **“kliknięcia”** oznacza, że koła są poprawnie założone. (9)
- ! Sprawdź, czy koła zostały poprawnie zamocowane poprzez pociągnięcie ich w dół.
- 2 - Aby zdemontować tylne koło, naciskaj jednocześnie przycisk zwalniający (10)-1 i zdejmij tylne koło z tylnej nogi (10)-2.

Koszyk

- 1 - Zawiń klapę kosza wokół tylnej ramy i przyczep za pomocą 3 zatrzasków. (11)

Montaż pałaka

- ! Zawsze przypinaj dziecko uprzężą. Pałak nie służy do przytrzymywania dziecka w wózku.
- 1 - Dopasuj końcówki pałaka do końcówek mocowania w stelażu, a następnie wciśnij, żeby zablokować. Dźwięk **kliknięcia** oznacza, że montaż został zakończony (12)

2 - Aby zdemontować pałąk wciśnij przycisk po obu stronach (13)-1, a następnie pociągnij pałąk. (13)-2

3 - Aby uzyskać bardziej kompaktową wielkość po złożeniu, należy nacisnąć przycisk regulacji rączki (14)-1 i obrócić w dół (14)-2, aż kliknie we właściwym miejscu.

! Do składania tyłem do kierunku stosować wyłącznie pozycję niską/do przechowywania. **NIGDY** nie używaj pozycji do złożenia lub przechowywania, gdy dziecko znajduje się w wózku.

Kompletnie złożony wózek na rysunku (15).

Sprawdź czy

- Stelaż wózka jest zablokowany po rozłożeniu.
- Przednie koła są zablokowane, a koła tylne są bezpiecznie zamontowane.
- Budka jest bezpiecznie zamocowana w stelażu wózka.
- Kosz jest bezpiecznie zamontowany.
- Pałąk jest bezpiecznie zamontowany.

Użycie produktu

! Hamulec **MUSI** być załączony, kiedy wózek stoi i kiedy dziecko jest wkładane lub wyciągane z wózka.

Zabezpiecz swoje dziecko

! Aby uniknąć poważnych obrażeń spowodowanych wypadnięciem dziecka lub wyślizgnięciem się dziecka z wózka, upewnij się, że zawsze ma ono zapięte pasy. Upewnij się, że Twoje dziecko jest dobrze zabezpieczone. Przestrzeń pomiędzy ciałem dziecka, a górnym pasem nie powinna przekraczać grubości jednego palca.

NIE krzyżuj pasów ramiennych, ponieważ skutkować to będzie naciskiem na szyję dziecka.

- 1** - Naciśnij centralny przycisk na klamrze, aby odpiąć zatrask klamry, następnie zdejmij klipsy. (16)
- 2** - Połącz klamrę pasów naramiennych z klamrą pasa biodrowego. (17)
- 3** - Zabezpiecz klamrę pasa naramiennego i biodrowego w klamrze zapinającej i powtórz po przeciwnej stronie. (18)
- 4** - Dopasuj naciągnięcie pasów (uprząży) do Twojego dziecka poprzez pociągnięcie do góry klamerek regulujących (znajdujących się pod nakładkami na pasy) (19)-1. Następnie pociągnij paski regulujące na biodrach (19)-2

Regulacja pozycji pasów naramiennych

- 1** - Klamry w górnych ramiennych pasach mogą być przesuwane w dół i w górę, aby wyregulować ich długość. (20)

Pas krokowy

Zidentyfikuj otwór w pasie krokowym, aby uzyskać dokładne dopasowanie. W razie potrzeby zmień go.

- 1 - Mniejsze dzieci używają tej pozycji. (21)-1
- 2 - Większe dzieci używają tej pozycji. (21)-2

Budka

- 1 - Aby rozłożyć budkę, należy pociągnąć do przodu, a w odwrotnym kierunku – aby złożyć. (22)
- 2 - Wysuń przedłużony daszek. Gdy daszek nie jest używany, schowaj go. (23)
- 3 - Odepnij zamek w budce dla lepszej wentylacji i ochrony przed światłem. (24)
- 4 - Otwórz okienko w budce dla lepszej wentylacji. (25)
- 5 - Aby uzyskać dodatkową wentylację, podnieś tylną osłonę okienka (26) -1 i złóż przednią część budki. (26)-2

Budka jest niedemontowalna.

Blokada przednich kół

Zaleca się używać blokadę przednich kół obrotowych na nierównych powierzchniach.

- 1 - Ściśnij (27) -1 i wyciągnij przednią blokadę obrotową (27) -2, aby zablokować przednie koło do przodu. Być może będziesz musiał przesunąć pokrętło, aby zablokować.
- 2 - Naciśnij przedni przycisk, aby odblokować blokadę. (28)

Hamulec

- 1 - Aby zablokować tylne koła, naciśnij na dźwignię hamulca. (29)
 - 2 - Aby odblokować tylne koła, podnieś dźwignię hamulca do góry. (30)
- ! Zawsze używaj hamulca podczas postoju. Pchnij delikatnie wózek dla sprawdzenia, że hamulec został załączony.

Rączka

Rączka posiada 3 pozycje regulacji wysokości

- 1 - Aby dopasować wysokość rączki, naciśnij przycisk regulacji rączki (31)-1 i jednocześnie następnie pociągnij za rączkę do góry lub w dół (31)-2

Regulacja odchylenia oparcia

Jest 5 pozycji pochylenia oparcia.

- 1 - W celu podniesienia lub opuszczenia oparcia pleców, naciśnij przycisk regulacji nachylenia oparcia i pociągnij siedzenie do góry lub do dołu. (32)

Regulacja podnóżka

Podnóżek może być ustawiony w dwóch pozycjach.

- 1 - Aby podnieść pociągnij podnóżek do góry. (33)
- 2 - Aby natomiast obniżyć naciśnij przycisk na środku podnóżka (34)-1, a następnie go obniż (34)-2

Wkładka

Wkładkę można odcepić pozostawiając siateczkowe oparcie dla lepszej wentylacji podczas upałów.

- 1 - Aby wyjąć wkładkę, odczep rzep z tyłu siedziska, rozepnij uprząż, przeciągnij pasy przez otwory i zdejmij wkładkę. (35)

! NIE usuwaj rury oparcia pleców.

Odwracane siedzisko

Siedzisko może być montowane tyłem lub przodem do kierunku jazdy.

- 1 - Ściśnij przyciski zwalniające siedzisko i wymontuj je. (36)
- 2 - Obróć siedzisko w przeciwnym kierunku i osadź na mocowaniach dopóki nie zatrzaśnie się na swoim miejscu. Dźwięk "kliknięcia" oznacza, że siedzisko jest zamocowane. (37)

! Sprawdź przez pociągnięcie, czy siedzisko jest bezpiecznie zamontowane.

Składanie wózka

Złóż budkę zanim zaczniesz składanie wózka.

- 1 - Ściśnij przycisk regulacji pochylenia oparcia z tyłu siedziska (38) -1 i złóż oparcie do przodu. (38)-2
- 2 - Podciągnij przyciski składania (39) -1 i wciśnij wózek do przodu do złożenia. (39)-2
- 3 - Zatrask do przechowywania automatycznie się załączy, gdy wózek będzie całkowicie złożony. (40)

Zapinany na zamek koszyk transportowy (tylko w wybranych modelach)

W celu uzyskania dostępu do koszyka transportowego należy rozpiąć zamek. (41)

Akcesoria

Adaptory do fotelika samochodowego

Kiedy używasz wózka Mixx z fotelikiem Nuna z serii Pipa zapoznaj się poniższymi instrukcjami obsługi.

- 1 - Aby zamontować adaptory do fotelika, umieść adaptory na mocowaniach siedziska. Dźwięk kliknięcia oznacza, że adaptory do fotelika są zamontowane. (42)
- 2 - Aby zamontować fotelik, należy umieścić go na zamontowanych adapterach do fotelika. (43) Dźwięk kliknięcia oznacza, że fotelik jest zamontowany. (44)
- 3 - Aby odcepić fotelik, naciśnij przyciski zwalniające z fotelika (45)-2 i go podnieś (45)-1.
- 4 - Aby usunąć adaptory do fotelika, pociągnij przyciski zwalniające adapter (46)-1 i pociągnij adapter do góry (46)-1.

Okrycie na nogi Mixx

Miękkie okrycie zapewni dziecku ciepło i wygodę w chłodne dni.

- 1 - Umieść okrycie na siedzisku i przypnij do siedziska (47)-1, powtórz po przeciwnej stronie.
- 2 - Zamontowane okrycie przedstawiono na rysunku (47).

Folia przeciwdeszczowa Mixx

Sprawdź czy budka jest całkowicie rozłożona zanim założysz folię.

1 - Aby zamontować osłonę przeciwdeszczową, umieść ją na siedzisku wózka. **(48)**

! **Zawsze** upewnij się, że siedzisko ma odpowiednią wentylację, kiedy zamontowana jest osłona przeciwdeszczowa.

Zawsze upewnij się, że osłona jest czysta i sucha zanim ją złożysz.

Nie składaj wózka z nałożoną osłoną przeciwdeszczową.

Nie wkładaj swojego dziecka do wózka z zamontowaną osłoną przeciwdeszczową w upalne dni.

Czyszczenie i konserwacja

Czyść ramę i elementy plastikowe przy użyciu suchej ściereczki. Nie używaj druciaków ani wybielacza. Nie używaj lubrykantów ponieważ będą one gromadziły brud. Nie przechowuj wózka w wilgotnym miejscu.

Regularnie czyść koła przy pomocy wody.

Aby zapewnić długotrwałą żywotność produktu, przetrzyj go suchą ściereką po użyciu podczas deszczowej pogody.

Czyść miękkie elementy zgodnie z instrukcjami podanymi na ich metkach.

Normalnym jest, że materiały mogą wyblaknąć i przecierać się po długotrwałym użytkowaniu produktu.

Ze względów bezpieczeństwa używaj tylko oryginalnych części firmy Nuna

Regularnie sprawdzaj, czy wózek działa prawidłowo. Jeśli jakaś część jest uszkodzona lub zepsuta, zaprzestań korzystania z produktu.

DŮLEŽITÉ!
POZORNĚ SI PŘEČTETE
TENTO NÁVOD A
USCHOVEJTE JEJ PRO
BUDOUCÍ POUŽITÍ

Obsah

Informace o produktu	163
Registrace produktu	
Záruka	
Kontakt	
Požadavky na používání s dítětem	164
Varování	165
Seznam dílů	169
Sestavení produktu	171
Používání produktu	174
Příslušenství	178
Adaptér pro instalaci autosedačky	
Kočárek MIXX – nánožník	
Řada MIXX – pláštěnka	
Čištění a údržba	180

Informace o produktu

Číslo modelu: _____

Datum výroby: _____

Registrace produktu

Vyplňte výše uvedené informace. Číslo modelu a datum výroby jsou uvedeny na štítku na dolní části rámu kočárku.

Svůj produkt můžete zaregistrovat na webu:

www.nunababy.com/register-gear

Záruka

Naše vysoce kvalitní produkty jsou navrženy tak, aby mohly růst s vaším dítětem i s vaší rodinou. Na výrobek se vztahuje záruka dva roky, která začíná platit dnem jeho zakoupení. Než nás budete kontaktovat, připravte si doklad o zakoupení, číslo modelu a datum výroby.

Informace o záruce najdete na webu:

www.nunababy.com/warranty

Kontakt

V případě náhradních dílů, servisu nebo dalších dotazů k záruce kontaktujte prosím naše oddělení zákaznického servisu.

info@nunababy.com

www.nunababy.com

Požadavky na používání s dítětem

Tento kočárek je vhodný pro děti, které splňují následující požadavky:

od narození po 22 kg nebo do 4 let podle toho, která podmínka bude splněna dříve.

Při používání rámu kočárku s korbou nebo autosedačkou dodržujte požadavky na používání s dítětem, které jsou uvedeny v příslušných návodech.

! VAROVÁNÍ

Nerespektování těchto varování a pokynů může vést k vážnému poranění nebo úmrtí.

Vždy používejte zádržný systém.

Před použitím zkontrolujte, zda jsou připevňovací zařízení lůžka nebo sedačky nebo autosedačky správně zaklesnuta.

Tento výrobek není hračka. Nedovolte dítěti, aby si s tímto výrobkem hrálo.

Před použitím si ověřte, že jsou všechny zajišťovací prvky zaklesnuty.

Nikdy nenechávejte dítě bez dozoru.

Tento výrobek není vhodný pro běhání nebo jízdu na bruslích.

Při skládání a rozkládání tohoto výrobku zajistěte, aby dítě nebylo v kočárku ani poblíž a nemohlo dojít k poranění dítěte.

Je zakázáno používat příslušenství, které nebylo schváleno výrobcem. Je dovoleno používat pouze náhradní díly, které byly dodány nebo doporučeny výrobcem/distributorem.

Sestavení smí provést pouze dospělá osoba.

Když zastavíte, **VŽDY** použijte parkovací brzdu.

Na jakékoli poškození způsobené používáním příslušenství, které nebylo dodáno společností Nuna, se nebude vztahovat záruka.

Jakákoli zátěž připevněná na držadlo a/nebo na zadní stranu opěráku a/nebo na boční strany vozidla sníží jeho stabilitu.

Než dovolíte svému dítěti, aby se přiblížilo ke kočárku, zkontrolujte, zda je kočárek zcela zvednutý a zajištěný západkami.

NEVOZTE další děti, zboží, příslušenství v nebo na kočárku vyjma případů, které jsou v tomto návodu povoleny. Mohlo by dojít k omezení stability kočárku.

NENECHÁVEJTE tento kočárek v bezprostřední blízkosti silného zdroje tepla, například radiátoru nebo krbu.

NEUMÍŠTŮJTE žádné předměty na stříšku.

Kočárek **NESKLADUJTE** na vlhkém místě. Textil nechte vždy uschnout přirozeně mimo přímého tepla.

NEVOZTE dítě v úložném košíku.

Kočárek **NEPOUŽÍVEJTE**, pokud jsou některé části poškozené nebo chybí.

Používáte-li autosedačky v kombinaci s podvozkem, toto vozidlo nenahrazuje postýlku ani lůžko. Když vaše dítě potřebuje spát, uložte jej do vhodné hluboké korby, postýlky nebo na vhodné lůžko.

Malé předměty, které představují nebezpečí udušení, uchovávejte mimo dosah dětí.

Při zdolávání obrubníků a hrubého povrchu postupujte opatrně. Opakovaný náraz může kočárek poškodit.

V ŽÁDNÉM PŘÍPADĚ nedovolte dětem stát na kočárku.

V ŽÁDNÉM PŘÍPADĚ nepřevázejte v tomto kočárku více než jedno dítě.

V ŽÁDNÉM PŘÍPADĚ nepoužívejte tento kočárek na schodech nebo eskalátorech. Mohlo by dojít k náhlé ztrátě kontroly nad kočárkem nebo by vaše dítě mohlo vypadnout.

Postroj musí být vždy správně připevněn a seřízen. Postroj nenahrazuje řádný dohled dospělé osoby.

Při vkládání nebo vyjímání dětí musí být aktivována ruční brzda.

Přetěžování, nesprávné skládání a používání příslušenství, například dětských sedaček, háčků na tašky, pláštěnek, stupátek atd..., které nebyly schváleny společností Nuna, mohou kočárek poškodit nebo omezit jeho bezpečnost.

Gumové pneumatiky mohou zanechávat černé šmouhy na hladkém povrchu, například na parketách, laminátu nebo linoleu.

NEBEZPEČÍ UŠKRCENÍ Aby se zabránilo uškrcení, neumísťujte předměty s provázky okolo krku dítěte, nezavěšujte provázky z tohoto výrobku ani nepřivazujte provázky k hračkám.

Aby se zabránilo nebezpečí udušení, před používáním tohoto předmětu odstraňte a zlikvidujte všechny plastové kryty nebo je uchovávejte mimo dosah novorozenců a dětí!

Aby se zabránilo nebezpečné a nestabilní situaci, neumísťujte do úložného košíku více než 4,5 kg a do úložné kapsy více než 0,45 kg.

Pro novorozence **POUŽÍVEJTE** pozici s nejvyšším sklonem.

Tento kočárek používejte pouze s dítětem o hmotnosti do 22 kg. Při převážení nepřipoutaného dítěte dojde k poškození kočárku.

Seznam dílů

Před instalací se prosím ujistěte, že žádná část sestavy nechybí.

V případě, že některá část chybí, kontaktujte prodejce.
K sestavení nejsou zapotřebí žádné nástroje.

! NEBEZPEČÍ UDUŠENÍ: Odstraňte a ihned zlikvidujte ochranné koncovky z koleček a náprav.

- | | |
|-------------------------------------|--------------------------------------|
| 1 Přední kolečko (x2) | 17 Zadní kolečko |
| 2 Zadní kolečko (x2) | 18 Tlačítko uvolnění sedátka |
| 3 Adaptér pro instalaci autosedačky | 19 Horní okénko ve stříšce |
| 4 Pláštěnka | 20 Zadní okénko ve stříšce |
| 5 Nánožník | 21 Držadlo kočárku |
| 6 Stříška | 22 Tlačítko nastavení sklonu |
| 7 Průhled ve stříšce | 23 Tlačítko rozložení |
| 8 Vložka sedačky | 24 Větrání sedátka |
| 9 Opěrka rukou | 25 Úložná kapsa |
| 10 Opěrka nohou | 26 Úložný košík (v různém provedení) |
| 11 Přední kolečko | 27 Sestava brzdy |
| 12 Tlačítko nastavení držadla | 28 Pedál brzdy |
| 13 Vložky ramenního postroje | 29 Vložka |
| 14 Svorky stříšky | 30 Kšilt |
| 15 Rám kočárku | 31 Madlo |
| 16 Kryt přezky a rozkroku | 32 Sestava brzdy |

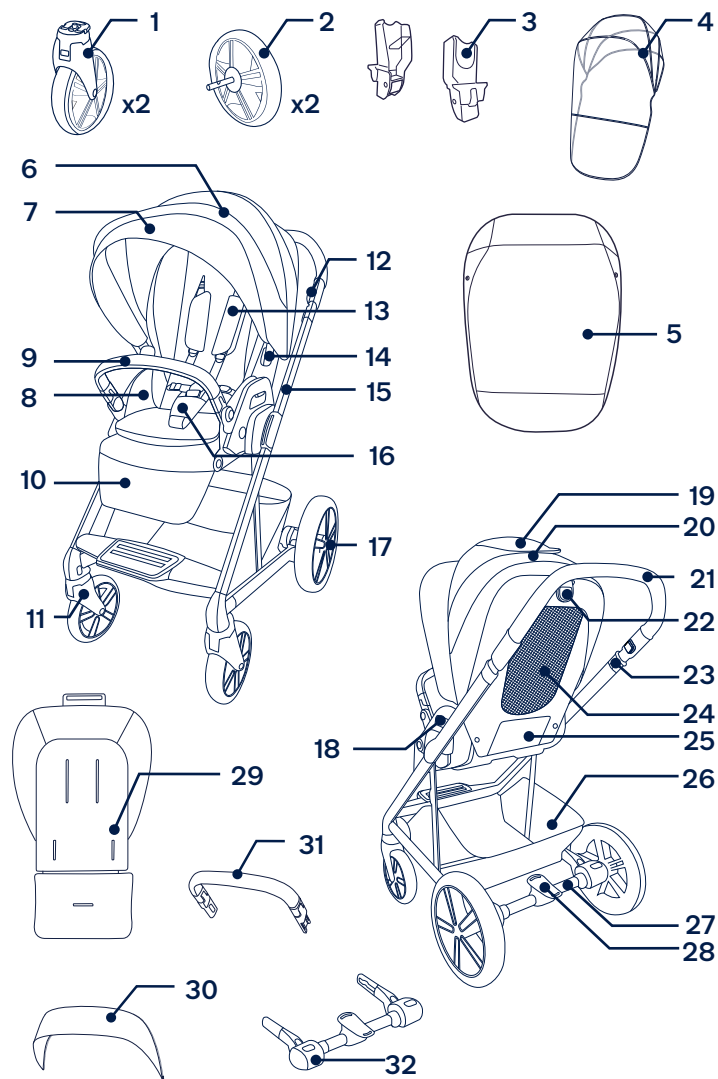

Sestavení produktu

Rozevření rámu kočárku

- 1 - Odjistěte pojistku proti rozložení kočárku směrem ven. (1)
 - 2 - Otočte držadlo směrem k zadní části kočárku. Jakmile se ozve „cvaknutí“, znamená to, že rám kočárku je zcela rozevřen. (2)
 - 3 - Stiskněte tlačítko nastavení sklonu na zadní straně sedátka a otočte opěrku do svislé polohy. (3)
- ! Než budete pokračovat, zkontrolujte, zda je kočárek zcela rozložený.

Stříška

- 1 - Zapněte zip průhledu ve stříšce k vnitřní straně stříšky. (4)
- 2 - Nasad'te svorky stříšky do držáků stříšky na bočních stranách kočárku. Jakmile se ozve „cvaknutí“, znamená to, že stříška je správně nainstalována. (5)

Přední kolečka

- 1 - Zasuňte přední kolečko do přední nohy. Jakmile se ozve „cvaknutí“, znamená to, že přední kolečko je správně nainstalováno. (6) Zopakujte na opačné straně.
- ! Zatažením ověřte, zda je kolečko řádně nainstalováno.
- 2 - Chcete-li přední kolečko vyjmout, stiskněte uvolňovací tlačítko (7)-1 a vysuňte přední kolečko z přední nohy. (7)-2

Sestava brzdy

Před připevněním sestavy brzdy k rámu zajistěte, aby pedál brzdy směřoval nahoru.

- 1 - Přitlačte sestavu brzdy na rám zadních nohou. Jakmile se ozve „cvaknutí“, znamená to, že sestava brzdy je připevněna. (8)
- ! Zatažením ověřte, zda je sestava brzdy řádně připevněna.

Zadní kolečka

- 1 - Zasuňte zadní kolečko do zadní nohy. Jakmile se ozve „cvaknutí“, znamená to, že zadní kolečko je správně nainstalováno. Zopakujte na opačné straně. (9)
- ! Zatažením ověřte, zda jsou kolečka řádně nainstalována.
- 2 - Chcete-li zadní kolečko vyjmout, stiskněte uvolňovací tlačítko (10)-1 a vysuňte zadní kolečko ze zadní nohy. (10)-2

Úložný košík

- 1 - Přehod'te klopou košíku přes zadní rám a zajistěte 3 patenty na košíku. (11)

Opěrka rukou

- ! Vždy zajistěte své dítě postrojem. Madlo není zádržné zařízení.
- 1 - Vyrovnajte konce opěrky rukou s držáky opěrky rukou a zasuňte tak, aby zacvakly na místo. Jakmile se ozve „cvaknutí“, znamená to, že opěrka rukou je správně nainstalovaná. (12)

- 2 - Při madla rukou stiskněte tlačítka pro uvolnění madla (13)-1 a zvedněte madlo nahoru. (13)-2
 - 3 - Když je sedátko zorientováno proti směru jízdy, pro kompaktnější složení stiskněte uvolňovací tlačítka opěrky rukou (14)-1 a otočte opěrku dolů (14)-2 tak, aby zacvakla na místo.
- ! Pro rozložení v orientaci proti směru jízdy použijte pouze polohu dolů/uloženou. **V ŽÁDNÉM PŘÍPADĚ** nepoužívejte tuto polohu s dítětem v kočárku.

Kompletně sestavený kočárek je zobrazen na obrázku (15).

Kontrola sestavení

- Rám kočárku je zajištěný v otevřené poloze
- Přední kolečka, sestava brzdy a zadní kolečka jsou řádně zajištěné
- Držák stříšky je připevněný k rámu kočárku a stříška je zapnutá zipem k vložce sedačky
- Košík je řádně zajištěn
- Madlo je řádně zajištěno

Používání produktu

- ! Při zastavení kočárku a při vkládání a vyjímání dítěte **MUSÍ** být aktivována parkovací brzda.

Zajištění dítěte

- ! Zabraňte vážnému zranění při pádu nebo vyklouznutí. Vždy používejte bezpečnostní pás. Zajistěte, aby byl postroj řádně upraven a aby bylo vaše dítě těsně připoutáno. Mezi dítětem a ramenním postrojem musí prostor přibližně na tloušťku jednoho prstu. **NEKŘÍŽTE** ramenní pásy. Tím se vytváří tlak na krk dítěte.

- 1 - Stisknutím středového tlačítka na přezce uvolněte západku přezky. Vyjměte svorky a vložte dítě do kočárku. (16)
- 2 - Zapněte ramenní a bederní přezku. (17)
- 3 - Připevněte ramenní a bederní přezku k západce přezky a zopakujte postup na opačné straně. (18)
- 4 - Přizpůsobte postroj dítěti posunutím dolních stavitelných přezek (pod kryty postroje) nahoru (19)-1. Potom utáhněte popruhy pro nastavení pasu. (19)-2

Poloha ramenního postroje

- 1 - Další nastavení lze provádět posouváním horních přezek ramenního postroje nahoru a dolů. (20)

Rozkrokový pás

Vyhledejte otvor pro rozkrokový pás, ve kterém bude zajištěno těsné upnutí. Podle potřeby změňte otvor pro rozkrokový pás.

- 1 - V případě menších dětí se používá tato pozice. (21)-1
- 2 - V případě větších dětí se používá tato pozice. (21)-2

Stříška

- 1 - Chcete-li otevřít stříšku, zatlačte ji směrem k přední části sedačky. Chcete-li stříšku složit, přitáhněte ji dozadu. (22)
- 2 - Podle potřeby vysuňte kšilt ve stříšce dopředu nebo dozadu. Pokud kšilt nepoužíváte, složte jej pod stříšku. (23)
- 3 - Rozepnutím zipu na stříšce zlepšíte zastínění a větrání. (24)
- 4 - Pro zajištění větrání zvedněte kryt horního okénka ve stříšce nahoru. (25)
- 5 - Pro zajištění lepšího větrání zvedněte kryt horního okénka ve stříšce nahoru (26)-1 a sklopte horní okénko ve stříšce. (26)-2

Stříška **NENÍ** odnímatelná.

Zámky natáčení předních koleček

Na nerovném povrchu doporučujeme zablokovat natáčení předních koleček.

- 1 - Chcete-li zablokovat přední kolečka v orientaci dopředu, stiskněte (27)-1 a vytáhněte zámek natáčení předních koleček (27)-2. Aby se kolečko zablokovalo, musíte s ním pohnout.

- 2 - Zatlačením zámku natáčení předního kolečka odblokujete natáčení. (28)

Brzda

- 1 - Chcete-li zablokovat zadní kolečka, šlápněte na červenou plochu na páce brzdy. (29)
- 2 - Chcete-li odblokovat zadní kolečka, šlápněte na zelenou plochu na páce brzdy. (30)

! Když se kočárek nepohybuje, vždy jej zabrzděte. Mírně zatlačte na kočárek a ověřte, zda je zabrzděný.

Rukojeť

Rukojeť má 3 polohy.

- 1 - Chcete-li upravit výšku rukojeti, stiskněte stavěcí tlačítka rukojeti (31)-1 a přitáhněte rukojeť nahoru nebo dolů. (31)-2

Nastavení sklonu

K dispozici je 5 poloh sklonu opěraku.

- 1 - Chcete-li opěrák zvednout nebo spustit, stiskněte tlačítko nastavení sklonu a stlačte sedačku nahoru nebo dolů. (32)

Opěrka nohou

Opěrka nohou má 2 polohy.

- 1 - Chcete-li opěrku nohou umístit výše, zvedněte ji. (33)
- 2 - Chcete-li opěrku nohou nastavit níže, stiskněte stavěcí tlačítka na stranách (34)-1 a zatlačte opěrku směrem dolů. (34)-2

Vložka

Vložku lze vyjmout a nahradit síťovinou pro zajištění lepšího větrání v horkém počasí.

- 1 - Při vyjímání vložky odepněte suchý zip na vložce od zadní strany sedátka, rozepněte postroj, provlečte postroj otvory a vyjměte vložku. (35)

! **NEVYJÍMEJTE** trubku opěrky.

Otočení sedátka

Sedátko lze používat v orientaci proti nebo po směru jízdy.

- 1 - Stiskněte uvolňovací tlačítka sedátka a zvedněte sedátko nahoru. (36)
- 2 - Otočte sedátko do opačné polohy a umístěte na držáky sedátka tak, aby zacvaklo na místo. Jakmile se ozve „cvaknutí“, znamená to, že sedátko je řádně připevněno. (37)

! Zatažením zkontrolujte, zda je sedátko řádně připevněno.

Rozložení

Před rozložením zatlačte stříšku směrem k zadní části kočárku.

- 1 - Stiskněte tlačítko nastavení sklonu na zadní straně sedátka (38)-1 a otočte opěrák do svislé polohy. (38)-2
- 2 - Zatáhněte za tlačítka pro rozložení (39)-1 a zatlačením kočárku dopředu rozložte. (39)-2
- 3 - Když je kočárek zcela složen, pojistka proti rozložení se automaticky zajistí. (40)

Úložný košík na zip (pouze u některých modelů)

Pro přístup k úložnému košíku rozepněte zip. (41)

Příslušenství

Adaptér pro instalaci autosedačky

Při používání MIXX s autosedačkou pro novorozence Nuna PIPA postupujte podle následujících pokynů.

- 1 - Při nasazování adaptérů umístěte adaptéry na držáky sedátka podle obrázku. Jakmile se ozve „cvaknutí“, znamená to, že adaptéry jsou zajištěné. (42)
- 2 - Při nasazování sedačky pro novorozence umístěte sedačku pro novorozence na adaptéry podle obrázku (43). Jakmile se ozve „cvaknutí“, znamená to, že sedačka pro novorozence je zajištěná. (44)
- 3 - Chcete-li odpojit sedačku pro novorozence, zvedněte sedačku (45)-2 a zároveň stiskněte tlačítka pro uvolnění sedačky. (45)-1
- 4 - Chcete-li odpojit adaptéry, zvedněte je nahoru (46)-2 a zároveň zatáhněte za uvolňovací tlačítka. (46)-1

Kočárek MIXX – nánožník

Textilní nánožník udržuje vaše dítě v teple a pohodlí.

- 1 - Nasadte nánožník přes sportovní nastavbu, zapněte patenty na nánožníku a nastavbě (47)-1, zopakujte postup na opačné straně.
- 2 - Nasazený nánožník je zobrazen na obrázku (47).

Řada MIXX – pláštěnka

Před nasazením pláštěnky zkontrolujte, zda je stříška zcela otevřená.

1 - Nasad'te pláštěnku přes sportovní nastavbu. **(48)**

! Když je na kočárku umístěna pláštěnka, **VŽDY** kontrolujte větrání.

Před rozložením **VŽDY** zkontrolujte, zda byla pláštěnka očištěna a je suchá.

NEROZKLÁDEJTE kočárek s nasazenou pláštěnkou.

NEUMÍSTUJTE své dítě v horkém počasí do kočárku s nasazenou pláštěnkou.

Čištění a údržba

Rám, plastové části a potah můžete čistit vlhkým hadříkem. Nepoužívejte abrazivní prostředky ani bělidlo. Nepoužívejte silikonová maziva, která přitahují prach a nečistoty. Tento kočárek neskladujte na vlhkém místě.

Kolečka kočárku pravidelně čistěte vodou a odstraňujte veškeré nečistoty.

Aby byla zajištěna dlouhá životnost, po používání v deštivém počasí otřete kočárek měkkým savým hadříkem.

Pokyny pro praní a sušení jsou uvedeny na štítku s pokyny pro péči a údržbu, který je připevněn na textilií.

Je normální, že barva potahu časem vybledne a opotřebuje se v důsledku praní a/nebo slunečního záření, a to i při běžném používání.

Z bezpečnostních důvodů používejte pouze originální díly Nuna.

Pravidelně kontrolujte, zda vše funguje správně. Pokud se některá část výrobku roztrhne, praskne nebo se ztratí, přestaňte produkt používat.

DÔLEŽITÉ!
PREČÍTAJTE POZORNE
A UCHOVAJTE PRE
NESKORŠIE POUŽITIE

Obsah

Informácie o výrobku	183
Registrácia výrobku	
Záruka	
Kontakt	
Požiadavky na používanie s deťmi	184
Výstrahy	185
Zoznam jednotlivých častí	189
Zostavenie výrobku	191
Používanie výrobku	194
Príslušenstvo	198
Adaptér autosedačky	
Nánožník kočíka MIXX	
Pláštenka pre výrobky smazat MIXX	
Čistenie a údržba	200

Informácie o výrobku

Číslo modelu: _____

Dátum výroby: _____

Registrácia výrobku

Vyplňte vyššie uvedené informácie. Číslo modelu a dátum výroby sú uvedené na štítku na spodnej strane rámu kočíka.

Aby ste svoj výrobok zaregistrovali, navštívte:

www.nunababy.com/register-gear

Záruka

Zámerne sme navrhli naše výrobky vysokej kvality tak, aby mohli rásť s vaším dieťaťom aj vašou rodinou. Na výrobok sa vzťahuje záruka dva roky, ktorá začína platiť dňom jeho zakúpenia. Ak nás budete kontaktovať, pripravte si doklad o kúpe, číslo modelu a dátum výroby.

Viac informácií o záruke nájdete na stránke:

www.nunababy.com/warranty

Kontakt

Ohľadne náhradných dielov, servisu alebo ďalších otázok o záruke sa obráťte na naše oddelenie služieb zákazníkom.

info@nunababy.com

www.nunababy.com

Požiadavky na používanie s deťmi

Tento kočík je vhodný na používanie s deťmi, ktoré spĺňajú nasledujúce požiadavky:

od narodenia do 22 kg alebo 4 rokov, podľa toho, čo nastane skôr.

Pri používaní rámu kočíka s detským košom alebo detskou sedačkou si pozrite požiadavky na používanie s deťmi v ich návodoch na použitie.

! VÝSTRAHY

Nedodržanie tejto výstrahy a pokynov môže viesť k vážnemu poraneniu alebo smrti.

Používajte vždy upevňovací systém.

Pred použitím skontrolujte, či sú správne pripevnené upevňovacie zariadenia kočiarika, sedačky alebo autosedačky.

Tento výrobok nie je hračka. Nenechajte dieťa hrať sa s týmto výrobkom.

Pred používaním sa uistite, že všetky zaistovacie zariadenia sú zaistené.

Nikdy nenechávajte dieťa bez dozoru.

Tento výrobok nie je vhodný na behanie, korčuľovanie.

Pri rozopínaní a zapínaní sa uistite, že dieťa nie je v kočiariku, aby ste predišli prípadnému úrazu.

Príslušenstvo, ktoré nie je schválené výrobcom, sa nesmie používať. Musia sa používať len náhradné diely dodávané alebo odporúčané výrobcom/distribútorom.

Montáž musia vykonať dospelé osoby.

VŽDY, keď zastavíte, aktivujte parkovaciu brzdu.

Na žiadne poškodenie spôsobené používaním príslušenstva, ktoré nie je dodávané spoločnosťou Nuna, sa nebudú vzťahovať podmienky záruky.

Akékoľvek zaťaženie pôsobiace na rukoväť a/alebo zadnú stranu operadla a/alebo na boky vozidla ovplyvní stabilitu vozidla.

Predtým, než dovoľíte dieťaťu byť v blízkosti kočíka, sa ubezpečte, že je kočík úplne postavený a zaistený.

NENOSTE ďalšie deti, tovar ani príslušenstvo v kočíku alebo na ňom iným spôsobom, ako je povolený v tejto príručke. Môžu spôsobiť, že sa kočík stane nestabilným.

NENECHÁVAJTE kočík vystavený v blízkosti silného zdroja tepla, t. j. radiátora alebo otvoreného ohňa.

NEUMIESTŇUJTE na plátennú striedku žiadne predmety.

NESKLADUJTE kočík na vlhkom mieste. Textil nechajte vždy prirodzene vyschnúť mimo priameho tepla.

NEPOUŽÍVAJTE úložný košík ako nosič na dieťa.

NEPOUŽÍVAJTE kočík, ak sú akékoľvek diely poškodené alebo chýbajú.

Pre autosedačky používané v spojení s rámom platí, že toto vozidlo nenahrádza postieľku ani posteľ. Ak vaše dieťa potrebuje spať, malo by sa umiestniť do vhodného telesa kočíka, postieľky alebo posteľe.

Malé časti uchovávajte mimo dosahu detí, pretože predstavujú nebezpečenstvo zadusenia.

Obrubníky a nerovný povrch prekonávajte s opatrnosťou. Opakovaný náraz môže spôsobiť poškodenie kočíka.

NIKDY nedovoľte deťom postaviť sa na kočík.

NIKDY neprenášajte v kočíku naraz viac ako jedno dieťa.

NIKDY nepoužívajte kočík na schodoch alebo eskalátoroch. Môžete zrazu stratiť kontrolu nad kočíkom alebo vám môže dieťa vypadnúť.

Popruhy sa musia vždy správne nasadiť a upraviť. Popruhy nie sú náhradou za riadny dohľad dospelých.

Pri vkladaní a vyberaní detí sa musí aktivovať parkovacia brzda.

Preťaženie, nesprávne skladanie a používanie príslušenstva, napr. detských sedačiek, háčikov na tašky, krytov proti dažďu, závesných stúpadiel atď..., okrem tých, ktoré schválila spoločnosť Nuna, môže kočík poškodiť alebo spôsobiť, že nebude bezpečný.

Gumené pneumatiky môžu zanechať na hladkých povrchoch, ako sú parkety, lamináty a linoleum, čierne známky oteru.

NEBEZPEČENSTVO UŠKRTENIA Aby sa zabránilo uškrteniu, okolo krku dieťaťa neumiestňujte predmety so šnúrkami, šnúrky nenechajte visieť z tohto výrobku ani ich neuväzujte k hračkám.

Aby ste zabránili akémukoľvek nebezpečenstvu zadusenia, pred použitím tejto položky odstráňte všetky plastové kryty a zničte ich alebo ich uchovávajte mimo dosahu dojčiat a detí!

Aby ste predišli nebezpečným a nestabilným podmienkam, pred použitím neumiestňujte do úložného košíka viac ako 4,5 kg a do odkladacieho vrečka neumiestňujte viac ako 0,45 kg.

Pre novo narodené deti **POUŽÍVAJTE** úplne sklopenú polohu.

Používajte kočík s dieťaťom, ktoré neváži viac ako 22 kg. S dieťaťom nevyhovujúcim týmto kritériám dôjde k poškodeniu kočíka.

Zoznam jednotlivých častí

Pred zostavením skontrolujte, či máte všetky časti. Ak chýba ktorákoľvek časť, obráťte sa na miestneho predajcu. Na zostavenie nie sú potrebné žiadne nástroje.

! NEBEZPEČENSTVO ZADUSENIA: Odstráňte a ihneď zlikvidujte ochranné koncové kryty z každého kolesa a náboja nápravy kolesa.

- | | | | |
|----|---------------------------------|----|-----------------------------------|
| 1 | Predné koleso (x2) | 18 | Uvolňovacie tlačidlo sedačky |
| 2 | Zadné koleso (x2) | 19 | Vrchný otvor textilnej striešky |
| 3 | Adaptér autosedačky | 20 | Zadný otvor textilnej striešky |
| 4 | Kryt proti dažďu | 21 | Rukoväť kočíka |
| 5 | Prikrývka | 22 | Tlačidlo na nastavenie sklonu |
| 6 | Textilná strieška | 23 | Skladacie tlačidlo |
| 7 | Kšilt | 24 | Vetranie sedačky |
| 8 | Čalúnenie sedačky | 25 | Odkladacie vrecko |
| 9 | Držadlo | 26 | Úložný košík (štýl sa môže líšiť) |
| 10 | Lýtková opierka | 27 | Brzdová zostava |
| 11 | Predné koleso | 28 | Brzdová páčka |
| 12 | Tlačidlo na nastavenie rukoväte | 29 | Vložka |
| 13 | Podušky ramenných popruhov | 30 | Priezor textilnej striešky |
| 14 | Príchytky textilnej striešky | 31 | Držadlo |
| 15 | Rám kočíka | 32 | Brzdová zostava |
| 16 | Spona a kryt rozkroku | | |
| 17 | Zadné koleso | | |

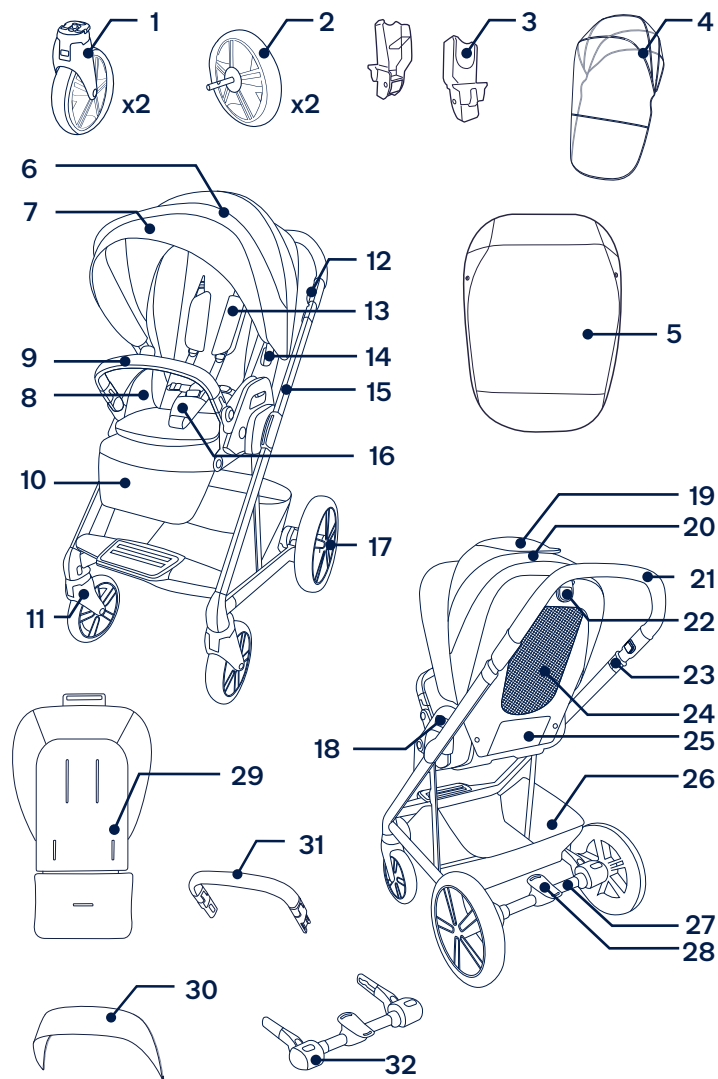

Zostavenie výrobku

Rozložte kočík

- 1 - Vytiahnite západku úložného priestoru. (1)
 - 2 - Otočte rukoväť smerom k zadnej strane kočíka. Zvuk „cvaknutia“ znamená, že je rám kočíka úplne rozložený. (2)
 - 3 - Stlačte tlačidlo na nastavenie sklonu na zadnej strane sedačky a otočte operadlo do vzpriamenej polohy. (3)
- ! Pred pokračovaním skontrolujte, či je kočík úplne rozložený.

Textilná strieška

- 1 - Kšilt textilnej striešky prizipsujte k vnútornej strane textilnej striešky. (4)
- 2 - Vložte príchytky textilnej striešky do držiakov textilnej striešky na bokoch kočíka. Zvuk „cvaknutia“ znamená, že je textilná strieška úplne zostavená. (5)

Predné kolesá

- 1 - Zasuňte predné koleso do prednej nohy. Zvuk „cvaknutia“ znamená, že je koleso úplne zostavené. (6)
Postup zopakujte na opačnej strane.
- ! Potiahnutím smerom von skontrolujte, či je koleso bezpečne pripevnené.
- 2 - Ak chcete vybrať predné koleso, stlačte uvoľňovacie tlačidlo (7)-1 a odpojte predné koleso od prednej nohy. (7)-2

Brzdová zostava

Pred pripojením brzdovej zostavy k rámu sa uistite, že brzdová páčka smeruje nahor.

- 1 - Zatlačte brzdovú zostavu na rúrky zadných nôh. Zvuk „cvaknutia“ znamená, že je brzdová zostava pripevnená. (8)
- ! Potiahnutím smerom von skontrolujte, či je brzdová zostava bezpečne pripevnená.

Zadné kolesá

- 1 - Zasuňte zadné koleso do zadnej nohy. Zvuk „cvaknutia“ znamená, že je zadné koleso úplne zostavené. Postup zopakujte na opačnej strane. (9)
- ! Potiahnutím kolies smerom von skontrolujte, či sú bezpečne pripevnené.
- 2 - Ak chcete vybrať zadné koleso, stlačte uvoľňovacie tlačidlo (10)-1 a odpojte zadné koleso od zadnej nohy. (10)-2

Úložný košík

- 1 - Obopnite chlopňu košíka okolo zadného rámu a utiahnite 3 spony na košíku. (11)

Držadlo

- ! Vždy zaistite dieťa popruhmi. Držadlo nie je zadržiavacie zariadenie.
- 1 - Zarovnajte konce držadla s držiakmi držadla a zasuňte ho tak, aby zacvaklo na miesto. Zvuk „cvaknutia“ znamená, že je držadlo úplne zostavené. (12)

- 2 - Ak budete chcieť vybrať držadlo, stlačte uvoľňovacie tlačidlá držadla (13)-1 a nadvihnite držadlo. (13)-2
 - 3 - Na dosiahnutie kompaktniejšieho zloženia stlačte nastavovacie tlačidlá držadla, keď sedačka smeruje čelom dozadu (14)-1 a otočte držadlo smerom nadol (14)-2 tak, aby zacvaklo na miesto.
- ! Na skladanie používajte len dolnú/úložnú polohu čelom dozadu. **NIKDY** neskladajte kočík, keď je v ňom dieťa.
- Úplne zostavený kočík je zobrazený na obrázku (15).

Skontrolujte zostavenie

- Rám kočíka rozložený so zaistenými západkami
- Predné kolesá, brzdová zostava a zadné kolesá pevne pripevnené
- Držiak textilnej striedky je pripevnený k rámu kočíka a textilná striedka je prízipsovaná k čalúneniu sedačky
- Košík je bezpečne pripevnený
- Držadlo je bezpečne pripevnené

Používanie výrobku

- ! Parkovacia brzda sa **MUSÍ** zatahnuť pri zastavení kočíka a pri vkladaní a vyberaní dieťaťa.

Zaistenie dieťaťa

- ! Predchádzajte vážnemu poraneniu v dôsledku pádu alebo vyklúznutia.
Vždy používajte bezpečnostný pás.
Skontrolujte, či sú popruhy riadne nastavené a dieťa pohodlne zaistené. Medzera medzi dieťaťom a ramennými popruhmi musí byť široká asi na hrúbku jedného prsta. **NEPREKRÍŽTE** ramenné pásy. Spôsobí to tlak na krk dieťaťa.
- 1 - Stlačte stredné tlačidlo na sponu, aby ste uvoľnili západku spony, vyberte upevňovacie prvky a vložte dieťa do kočíka. (16)
 - 2 - Spojte ramennú sponu a bedrovú sponu. (17)
 - 3 - Zaisťte ramennú sponu a bedrovú sponu do západky spony a zopakujte to na opačnej strane. (18)
 - 4 - Popruhy nasadte pohodlne na dieťa posunutím dolných nastavovacích spôn (umiestnených pod krytmi popruhov) nahor (19)-1. Potom vytiahnite bedrové nastavovacie remienky. (19)-2

Poloha ramenných popruhov

- 1 - Horné spony ramenných popruhov sa môžu pohybovať nahor a nadol na kvôli dodatočnému nastaveniu. (20)

Rozkrokový pás

Určite otvor pre rozkrokový pás, ktorým sa dosiahne pohodlné nasadenie. V prípade potreby zmeňte otvor pre rozkrokový pás.

- 1 - Menšie deti používajú túto polohu. **(21)-1**
- 2 - Väčšie deti používajú túto polohu. **(21)-2**

Textilná strieška

- 1 - Ak chcete rozložiť textilnú striešku, potiahnite ju smerom k prednej časti sedačky. Ak budete chcieť textilnú striešku zložiť, potlačte ju dozadu. **(22)**
- 2 - Kšílt textilnej striešky umiestnite dopredu alebo dozadu podľa potreby. Keď sa nebude používať, zložte Kšílt textilnej striešky pod textilnú striešku. **(23)**
- 3 - Rozopnite zips na textilnej strieške, ak chcete získať viac tieňa a vetrania. **(24)**
- 4 - Na účely vetrania vyklopte kryt vrchného otvoru textilnej striešky. **(25)**
- 5 - Na dosiahnutie ďalšieho vetrania vyklopte kryt zadného otvoru textilnej striešky **(26)-1** a zložte vrchný otvor textilnej striešky. **(26)-2**

Textilná strieška **NIE JE** odnímateľná.

Aretácia predných kolies

Na nerovných povrchoch sa odporúča zafixovať predné kolesá pomocou aretácie.

- 1 - Stlačte **(27)-1** a vytiahnite predný zámok otáčania **(27)-2**, aby ste zamkli predné koleso smerujúce dopredu. Môže sa stať, že budete musieť pohnúť kolesom, aby sa zamklo.

- 2 - Ak chcete predný zámok otáčania odomknúť, zatlačte ho. **(28)**

Brzda

- 1 - Ak chcete zablokovať zadné kolesá, zošliapnite červenú plochu na brzdovom pedáli. **(29)**
- 2 - Ak chcete odblokovať zadné kolesá, zošliapnite zelenú plochu na brzdovom pedáli. **(30)**

! Vždy, keď je kočík odstavený, aktivujte brzdu. Jemne zatlačte na kočík, aby ste sa uistili, že je brzda zatiahnutá.

Rukoväť

Rukoväť má 3 polohy.

- 1 - Ak chcete nastaviť výšku rukoväte, stlačte tlačidlá na nastavenie rukoväte **(31)-1** a potiahnite rukoväť nahor alebo nadol. **(31)-2**

Nastavenie sklonu

Operadlo má 5 polôh sklonu.

- 1 - Ak chcete operadlo zvýšiť alebo znížiť, stlačte tlačidlo na nastavenie sklonu a potiahnite sedačku nahor alebo nadol. **(32)**

Nožná opierka

Nožná opierka má 2 polohy používania.

- 1 - Ak chcete opierku nôh zvýšiť, zdvihnite ju. **(33)**
- 2 - Ak chcete opierku nôh znížiť, stlačte nastavovacie tlačidlá na bokoch **(34)-1** a zatlačte nadol. **(34)-2**

Vložka

Vložku možno vybrať, aby bol k dispozícii sieťový priestor na sedenie s lepším vetraním v horúcom počasí.

- 1 - Ak chcete vložku vybrať, odopnite suchý zips na vložke zo zadnej strany sedačky, rozopnite popruhy, prevlečte popruhy cez otvory pre popruhy a vyberte čalúnenie sedačky. **(35)**

! NEVYBERAJTE rúrku operadla.

Otočná sedačka

Sedačku možno použiť po i proti smere jazdy.

- 1 - Stlačte uvoľňovacie tlačidlá sedačky a nadvihnite sedačku. **(36)**
- 2 - Otočte sedačku do opačného smeru a položte ju na držiaky sedačky tak, aby zacvakla na miesto. Zvuk „cvaknutia“ znamená, že je sedačka pripevnená. **(37)**

! Potiahnutím sedačky dohora skontrolujte, či je bezpečne pripevnená.

Zloženie

Pred skladaním zatlačte textilnú striešku smerom k zadnej časti kočíka

- 1 - Stlačte tlačidlo na nastavenie sklonu na zadnej strane sedačky **(38)-1** a otočte operadlo do úložnej polohy. **(38)-2**
- 2 - Potiahnite sa skladacie tlačidlá **(39)-1** a potlačte kočík dopredu, aby sa zložil. **(39)-2**
- 3 - Keď bude kočík úplne zložený, západka úložného priestoru sa zaistí automaticky. **(40)**

Úložný košík so zipsom (len na niektorých modeloch)

Prístup do úložného košíka získate rozopnutím zipsu. **(41)**

Príslušenstvo

Adaptér autosedačky

Pri používaní výrobku MIXX s detskou autosedačkou Nuna z radu PIPA si pozrite nasledujúce pokyny.

- 1 - Aby ste pripevnili adaptéry, umiestnite ich na držiaky sedačky podľa znázornenia na obrázku. Zvuk „cvaknutia“ znamená, že sú adaptéry pripevnené. **(42)**
- 2 - Ak chcete pripevniť detskú sedačku, položte ju na adaptéry, ako je to zobrazené na obrázku **(43)**. Zvuk „cvaknutia“ znamená, že je detská sedačka zaistená. **(44)**
- 3 - Ak chcete vybrať detskú sedačku, zodvihnite detskú sedačku **(45)-2** a zároveň stlačte uvoľňovacie tlačidlá kočíka. **(45)-1**
- 4 - Ak chcete vybrať adaptéry, nadvihnite adaptéry **(46)-2** a zároveň potiahnite uvoľňovacie tlačidlá. **(46)-1**

Nánožník kočíka MIXX

Mäkký nánožník môže dieťaťu poskytnúť teplé a príjemné prostredie.

- 1 - Umiestnite nánožník na sedačku, utiahnite spony na prikrývke a sedačke **(47)-1**, postup zopakujte na opačnej strane.
- 2 - Pripravený nánožník je zobrazená na obrázku **(47)**.

Pláštenka pre výrobky smazat MIXX

Pred pripevnením pláštenky skontrolujte, či je textilná striedka úplne rozložená.

1 - Ak chcete prichytiť pláštenku, umiestnite ho nad kočík.
(48)

! Keď je pláštenka na výrobku, **VŽDY** skontrolujte vetranie.

Pred zložením **VŽDY** skontrolujte, či je pláštenka vyčistený a vysušený.

NESKLADAJTE kočík s nasadenou pláštenkou.

V horúcom počasí **NEDÁVAJTE** dieťa do kočíka s nasadenou pláštenkou.

Čistenie a údržba

Očistite rám, plastové časti a textil vlhkou handričkou, ale nepoužívajte brúsne čistiace prostriedky ani bielicidlo. Nepoužívajte silikónové mazivá, pretože viažu na seba nečistoty a špinu. Neskladujte kočík na vlhkom mieste.

Pravidelne čistite kolesá kočíka vodou a odstráňte všetku špinu.

Aby ste zaistili dlhodobé používanie, po použití v daždivom počasí utrite tento výrobok mäkkou absorpčnou handričkou.

Pozrite si štítok s návodom na ošetrovanie, ktorý je pripevnený k textilu, a kde sú uvedené pokyny na umývanie a sušenie.

Je normálne, že sa farba textilu zmení pôsobením slnečného žiarenia a po dlhom používaní bude vykazovať opotrebovanie aj pri normálnom používaní.

Z bezpečnostných dôvodov používajte len originálne diely od spoločnosti Nuna.

Pravidelne kontrolujte, či všetko funguje ako má. Ak sú ktorékoľvek časti roztrhnuté, zlomené alebo chýbajú, prestaňte tento výrobok používať.

중요!
**향후 제품 이용 시 참조를
 위해 본 사용설명서를 보관해
 주시기 바랍니다!**
자세히 읽어주세요!

내용

제품 정보	203
제품 등록	
품질보증	
문의처	
아이 사용 연령	204
경고	205
부품 리스트	209
제품 준비	211
유모차 사용법	214
액세서리	218
카시트 어댑터	
믹스 유모차 풋머프	
믹스 시리즈 레인 커버	
세탁 및 유지보수	220

제품 정보

모델 번호: _____

제조 (날짜): _____

제품 등록

위의 정보를 적어주세요. 모델 번호와 제조 날짜는 유모차 차체 아래 부분에 위치한 라벨에 있습니다. 제품 등록을 원하시면 이곳을 방문해 주십시오.

국내: www.nunababy.co.kr

품질보증

뉴나의 제품은 고객과 그 가족 모두가 안전하게 사용할 수 있도록 높은 품질로 설계되었습니다. 구매하신 뉴나 제품은 구입일로부터 1년간 품질 보증 서비스가 제공됩니다.

저희에게 연락 전에 구매 증빙자료, 모델번호와 시리얼 번호를 준비해 주십시오.

품질 보증과 관련된 정보를 얻으시려면 이곳을 방문해 주십시오.

국내: www.nunababy.co.kr

문의처

부품 교체, 서비스, 또는 추가적인 품질보증 관련 질문이 있으시면, 고객센터로 문의해 주시기 바랍니다.

뉴나 코리아 본사

www.nunababy.co.kr

고객센터: 1800-8561

AS 센터: 031-318-1008

아이 사용 연령

유모차는 다음 연령의 아이가 사용 가능합니다:

몸무게: 최대 22 kg

유모차 프레임을 캐리콧 또는 신생아 시트와 호환하여 사용시, 사용 설명서에 나와있는 사용 연령 기간을 참고 하시기 바랍니다

⚠ 경고

다음 경고와 지시사항을 따르지 않으면 심각한 부상이나 사망을 초래할 수 있습니다.

핸들이나 시트 등받이, 또는 유모차 측면에 짐을 올리게 되면 유모차 안정성에 영향을 줍니다.

뉴나 정품 부품과 액세서리를 사용하세요. 뉴나가 인증하지 않은 액세서리를 사용하지 마십시오.

반드시 성인이 조립하여 주십시오.

유모차 정차 시에는 항상 브레이크를 걸어 주십시오.

안전 장치 시스템을 항상 사용하고, 안전벨트와 안전 장치는 올바르게 사용하십시오.

믹스 시리즈의 캐리콧 또는 시트, 피파 시리즈의 신생아 카시트를 사용할

경우 연결 장치가 올바르게 장착되었는지 반드시 확인하십시오.

안전벨트를 사용하지 않을 경우, 아이의 몸이 아래로 미끄러져 안전바에 목이 졸릴 수 있습니다.

본 제품이 손상되거나 고장 난 경우에는 사용하지 마십시오.

제품을 사용하기 전 모든 잠금 장치를 확인 하십시오.

유모차 차체 프레임에 피파 신생아 카시트와 호환하여 사용할 경우,

카시트를 침대로 사용할 수 없습니다. 아이가 잠을 자야 할 경우에는 아기가 잘 수 있는 조건의 유모차, 캐리콧, 또는 아기 침대로 옮겨주십시오.

제품은 고온의 물건이나, 액체, 또는 전기 제품과 거리를 두어 보관하십시오.

믹스 유모차 사용설명서

유모차의 움직이는 부분이 아이의 몸에 닿지 않는지 확인 하세요.

정품 뉴나 부품과 액세서리를 사용하십시오. 뉴나가 인증하지 않은 액세서리를 사용하지 마십시오.

과적, 잘못된 폴딩 방법, 또는 다른 제조사의 부품을 사용하면 유모차를 손상시키거나 안전하지 않을 수도 있습니다. 제품 사용설명서를 꼼꼼히 읽어주십시오.

신생아가 유모차를 사용하는 경우 시트를 가장 넓혀서 사용하는 것을 권장합니다.

본 유모차는 도보 속도로 사용해 주시고 달리면서 사용하지 마십시오.

본 유모차는 스케이팅이나 조깅용으로는 적합하지 않습니다.

아이를 태우고 내릴 때에는 주차 브레이크를 반드시 사용하십시오.

유모차를 접거나 펼 때에는 아이가 다칠 수 있으니 유모차 근처에 두지 마십시오.

장바구니에 4.5 kg 이상의 짐을 올리지 마십시오. 유모차가 불안정하여 위험을 초래할 수 있습니다.

시트 등받이 주머니에 0.45kg 이상의 짐을 넣지 마십시오. 유모차가 불안정하여 위험을 초래할 수 있습니다.

아이의 목 둘레에 끈이 있는 물품, 본 제품의 끈이나 장난감에 부착된 끈을 두지 마십시오.

유모차의 넘어갈 수 있으니 아이가 유모차에 혼자 올라가지 않도록 하십시오. 항상 보호자가 아이를 들어서 태우고 내려주십시오.

유모차를 접고 펼칠 때 손가락이 끼일 수 있으니 주의하십시오.

아이의 안전을 위해서, 유모차를 사용하기 전 유모차의 모든 부품들이완전하게 조립이 되었는지 확인하십시오.

질식을 방지하기 위해, 아이가 차양막에서 일정 거리 이상 떨어져 있도록 하십시오.

질식의 위험이 있기 때문에, 사용 전 모든 비닐 커버와 포장지들을 제거하십시오. 비닐 커버와 포장지들은 아이의 손에 닿지 않는 곳에 보관하십시오.

본 유모차는 아이가 20kg미만 까지 사용 가능합니다. 권장 사용 무게 이상의 아이를 태울 경우 유모차에 손상을 줄 수 있습니다.

본 유모차 이용 시 한번에 한 아이만 사용하십시오. 핸드백, 쇼핑백, 짐, 액세서리 등을 핸들이나 차양 막 위에 올려놓지 마십시오.

절대로 유모차에 아이를 혼자 두지 마십시오. 아이를 태운 후에는 항상 지켜 보십시오.

절대로 유모차를 계단이나 에스컬레이터에서 사용하지 마십시오. 믹스 유모차를 통제하지 못해 아이가 유모차에서 떨어질 수도 있습니다. 오르막길이나 내리막길, 커브 길에서는 특히 더 조심하십시오

절대로 아이가 유모차에서 서지 못하게 하고, 유모차에 앉아 있을 때에도 유모차 전방 방향으로 얼굴을 내밀지 못하게 하십시오.

본 제품은 아기 침대 대응으로 사용할 수 없습니다. 만약 아이가 잠을 자야 하는 경우에는 적절한 아기 침대를 사용하세요.

절대로 유모차를 길, 언덕, 또는 위험한 지역에 두지 마십시오.

절대로 아이가 유모차 발 받침대에 서지 못하게 하십시오.

유모차 장바구니에 아이를 태우지 마십시오.

아이가 유모차를 가지고 놀지 못하게 하십시오.

부품 리스트

조립하기 전에 제품의 모든 부품들을 확인해주시시오.
만약 부품이 없을 경우에는 본사에 연락 하시기 바랍니다. 조립 시에는 추가적인 도구가 필요하지 않습니다.

! 질식 위험: 바퀴와 바퀴 축에 달린 보호 캡은 분리하여 바로 폐기하십시오.

- | | |
|------------------|-----------------|
| 1 앞 바퀴(2개) | 18 시트 분리 버튼 |
| 2 뒷 바퀴 (2개) | 19 상단 아이 관찰 창 |
| 3 카시트 어댑터 | 20 하단 아이 관찰 창 |
| 4 레인커버 | 21 유모차 핸들 |
| 5 풋머프 | 22 등받이 각도 조절 버튼 |
| 6 차양막 | 23 접이 버튼 |
| 7 차양막 캡 | 24 시트 통풍창 |
| 8 시트 패드 | 25 보관 주머니 |
| 9 안전가드 | 26 장바구니 |
| 10 발판 지지대 | 27 브레이크 부품 |
| 11 앞 바퀴 | 28 브레이크 조절 레버 |
| 12 핸들 높이 조절 버튼 | 29 이너 시트 |
| 13 어깨벨트 패드 | 30 차양막 캡 |
| 14 차양막 클립 | 31 안전 가드 |
| 15 유모차 차체 프레임 | 32 브레이크 부품 |
| 16 안전 벨트, 가랑이 커버 | |
| 17 뒷 바퀴 | |

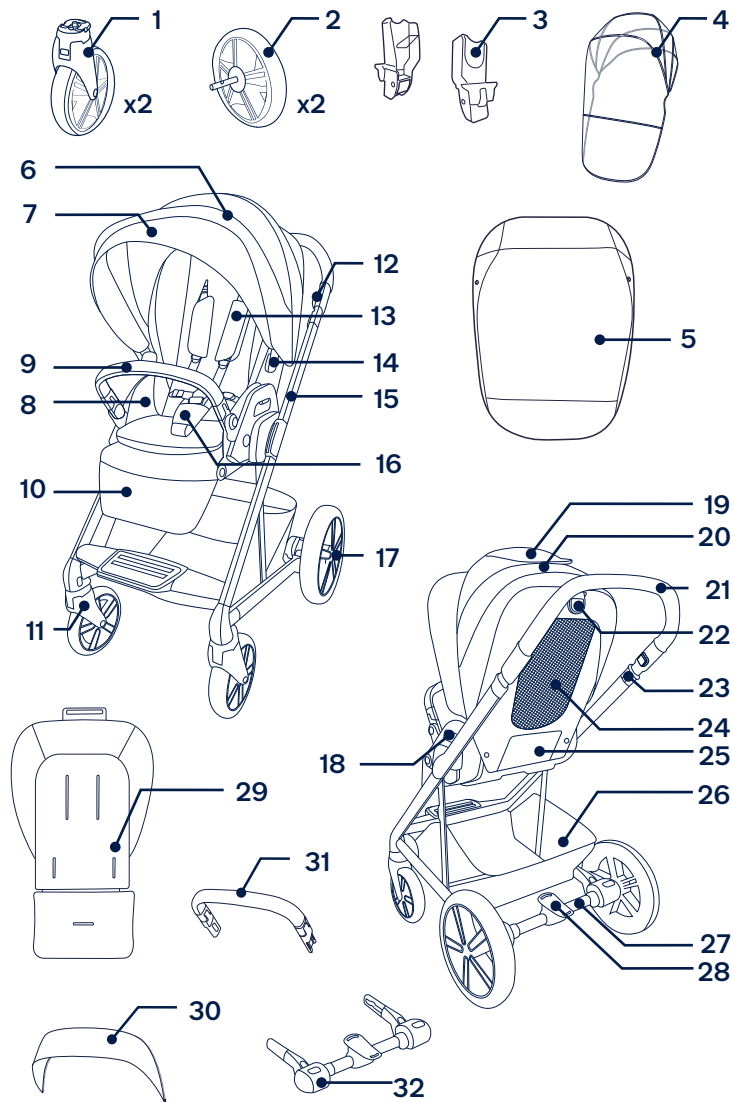

제품 준비

유모차 열기

- 1- 고정 걸이를 풀어 분리하십시오 (1)
 - 2- 핸들을 위로 올려줍니다. 딸깍 소리가 나면 유모차 차체 프레임이 완전히 열린 것입니다 (2)
 - 3- 시트 뒷부분에 있는 등받이 조절 버튼을 눌러 시트 각도를 최대한 세워주십시오 (3)
- ! 계속 하기 전에 유모차 차체 프레임이 완전하게 펴졌는지 확인하십시오

차양막

- 1- 차양막 캡을 차양 막에 지퍼로 연결하십시오. (4)
- 2- 유모차 측면에 차양막 연결 클립 부분을 사용해 차양막을 끼워주십시오. 딸깍 소리가 나면 차양막이 완전하게 연결된 것입니다. (5)

앞 바퀴

- 1- 앞 바퀴를 앞 바퀴 다리 부분에 끼운다. 딸깍 소리가 나면 바퀴가 완전하게 연결되었다는 것이다. (6) 다른 쪽도 같은 방법으로 연결하십시오.
- ! 바퀴가 빠지지 않는지 확인하십시오.
- 2- 앞 바퀴를 빼려면, 해제 버튼 (7)-1 을 누르고 앞 바퀴를 앞 바퀴 다리 부분에서 해제 하십시오 (7)-2.

브레이크 설치

브레이크 부품을 차체 프레임에 연결 하기 전, 브레이크 레버가 위를 향하고 있는지 확인 하십시오.

- 1- 브레이크 부품을 뒷 다리 튜브에 연결하십시오. 딸깍 소리가 나면 브레이크 부품이 완전하게 연결된 것입니다. (8)

! 브레이크 부품이 완전하게 연결 되었는지 당겨서 확인하십시오.

뒷 바퀴

- 1- 뒷 바퀴를 뒷 바퀴 다리 부분에 연결 하십시오. 딸깍 소리가 나면 뒷 바퀴 연결이 완전하게 된 것입니다. 다른 쪽 바퀴도 같은 방식으로 연결 하십시오. (9)

! 바퀴가 확실하게 연결 되었는지 당겨서 확인하십시오.

- 2- 뒷 바퀴를 빼려면, 해제 버튼 (10)-1 을 눌러서 뒷 다리 부분에서 뒷 바퀴를 빼십시오. (10)-2

장바구니

- 1- 장바구니 패브릭은 유모차 차체에 3개의 스냅을 사용해서 연결하십시오. (11)

안전 가드

! 아이를 유모차에 태울 시에 항상 안전벨트를 사용하십시오. 안전 가드는 안전 장치가 아닙니다.

- 1- 안전 가드를 안전 가드 연결부위에 연결하십시오. 딸깍 소리가 나면 안전 가드 설치가 된 것이다. (12)

- 2 - 안전 가드를 분리하려면, 안전 가드 분리 버튼 (13)-1 을 누르고 안전 가드를 들어 올려 주십시오. (13)-2
- 3 - 마주 보기 상태에서 더 작게 접으려면, 안전 가드 조절 버튼 (14)-1 을 누르고 안전 가드를 아래 방향으로 (14)-2 내려 주십시오.

! 마주 보기 상태에서 유모차를 접거나 보관 할 시에만 안전 가드 조절 버튼을 사용하십시오. 절대로 아이가 유모차에 타고 있을 때 사용하지 마시오.

설치 완료된 유모차는 아래 사진을 참고 하십시오 (15).

유모차 설치 확인 부분

- 유모차 차체 프레임은 확실하게 열려 있는 지 확인
- 앞 바퀴, 브레이크 부품, 그리고 뒷 바퀴가 확실하게 연결 되어 있는 지 확인
- 차양막이 유모차 시트 프레임과 차양 막 캡이 시트 패드와 연결 되어 있는 지 확인
- 장바구니가 확실하게 연결 되어 있는 지 확인
- 안전 가드가 확실하게 연결 되어 있는 지 확인

유모차 사용법

! 유모차를 정차할 때, 아이를 태우고 내릴 때에도 브레이크를 항상 사용하십시오.

아이 안전 관련

! 낙상이나 아이가 유모차에서 미끄러지는 현상을 방지하기 위하여 항상 안전벨트를 사용하십시오. 아이가 안전벨트를 올바르게 착용했는지 확인 하십시오. 아이와 어깨 안전 벨트 사이의 두께는 손가락 한 개 정도 입니다. 어깨 안전 벨트를 X자로 연결하지 마십시오. 아이의 목에 무리가 됩니다.

- 1 - 버클 중앙의 버튼을 눌러 버클 래치를 분리하고, 클립을 뺀 후 아이를 유모차에 태웁니다. (16)
- 2 - 어깨 버클과 엉덩이 버클을 연결 합니다. (17)
- 3 - 연결된 어깨 버클과 엉덩이 버클을 버클 래치에 연결하고 반대쪽도 동일하게 연결합니다. (18)
- 4 - 안전 벨트를 아이 사이즈에 맞게 조절 합니다; (안전 벨트 커버 안쪽 아래) 버클 조절을 (19)-1 합니다. 그리고 허리 벨트 조절도(19)-2 합니다

어깨 벨트 포지션

- 1 - 어깨 벨트 버클의 윗 부분은 위, 아래로 조절이 가능합니다. (20)

가량이 벨트

가량이 벨트 연결 부위를 찾아 연결합니다. 가량이 벨트 위치를 바꿔야 할 경우 번 후 사용하십시오.

- 1 - 작은 아기들의 경우 이 포지션을 사용하십시오. (21)-1
- 2 - 큰 아기들의 경우 이 포지션을 사용하십시오. (21)-2

차양막

- 1 - 차양막을 시트 앞쪽 방향으로 당겨 펼쳐 주십시오. 차양막을 접으려면, 뒤로 밀어 줍니다. (22)
- 2 - 차양막 캡 필요 시에 전방 방향 또는 마주 보기 방향으로 변경합니다. 사용하지 않을 시에는, 차양 막에 . (23)
- 3 - 추가적인 차양과 통풍을 위해 지퍼를 열어 사용하십시오. (24) 반대 방향도 동일하게 연결합니다.
- 4 - 원활한 통풍을 위해 캐노피 상단의 아이 관찰 창을 열어주십시오. (25)
- 5 - 추가적인 통풍을 위해서 아이 관찰 창 (26)-1 을 열거나, 캐노피 상단 아이 관찰 창 (26)-2 을 닫을 수 있습니다.

차양막은 분리 할 수 없습니다.

앞바퀴 고정 장치

울퉁불퉁한 지형을 주행할 시에 앞바퀴 고정 장치 사용을 권장합니다.

- 1 - 앞바퀴 고정 장치를 양 옆에서 누른 후 (27)-1 앞으로 잡아당겨 (27)-2 줍니다. 바퀴를 돌려가며 앞바퀴가 정면을 향하여 고정되도록 합니다.
- 2 - 앞바퀴 고정 장치를 풉니다. (28)

브레이크

- 1 - 뒷 바퀴를 고정시키려면, 브레이크 레버에 빨간색 부분을 밟아 브레이크를 걸어 줍니다. (29)
 - 2 - 뒷 바퀴 브레이크를 풀려면, 브레이크 레버에 녹색 부분을 밟아 브레이크를 풀어 줍니다. (30)
- ! 항상 유모차를 정차 시킬 때에는 브레이크를 사용하십시오. 브레이크가 걸렸는지 확인하기 위해 유모차를 앞으로 살짝 밀어 보시오.

손잡이

손잡이는 3 단계의 포지션이 있습니다.

- 1 - 핸들 높이를 조절하려면, 핸들 조절 버튼 (31)-1 을 누르고, 핸들의 높이를 위, 아래로 (31)-2 조절합니다.

등받이 조절

등받이 부분은 5단계 조절이 가능합니다.

- 1 - 등받이를 위, 또는 아래로 변경하려면, 등받이 조절 버튼을 눌러 시트 높이를 위 또는 아래로 변경합니다. (32)

발 받침대

발 받침대는 2단계의 포지션이 있습니다.

- 1 - 발 받침대를 위로 올리려면, 위로 들어 줍니다 (33)
- 2 - 발 받침대를 아래로 내리려면 발 받침대 조절 버튼을(34)-1 측면에서 누르면서 아래로 (34)-2 발 받침대를 내립니다.

이너 시트

여름 동안 통풍이 원활한 메쉬 소재의 시트로 사용하려면 이너 시트를 분리해 주십시오.

- 1 - 시트 뒷 편에 있는 이너 시트 벨크로를 풀어 줍니다. 안전벨트를 해제 하고, 안전벨트 연결 부분에서 시트 패드를 뺍니다. (35)

! 등받이의 받침대 부분은 제거하지 마시오.

시트 방향 변경

시트는 마주보기 또는 전방 보기로 사용이 가능합니다.

- 1 - 시트 분리 버튼을 누른 상태에서 시트를 위로 올려 주십시오. (36)
- 2 - 시트를 반대 방향으로 돌린 후 시트 연결 부위에 맞추어 끼우면 반대 방향으로 설치됩니다. 딸깍 소리가 나면 연결이 된 것입니다. (37)

! 시트가 유모차 차체 프레임과 잘 연결되었는지 확인하려면 시트를 당겨 보십시오.

유모차 접기

유모차를 접기 전에, 차양막을 유모차 뒷쪽으로 밀어 접어 주시오.

- 1 - 시트 등받이 부분에 있는 등받이 조절 버튼을(38)-1 눌러 포지션을 변경하십시오. (38)-2
- 2 - 유모차 폴딩 버튼 (39)-1을 사용해 유모차를 앞쪽으로 넘겨 접습니다 (39)-2
- 3 - 유모차가 완전히 접히면 장바구니 래치가 자동으로 걸속이 됩니다. (40)

지퍼가 달린 수납 바구니(특정 모델에서만 제공됨)

수납 바구니를 이용하려면 지퍼를 여십시오. (41)

액세서리

카시트 어댑터

믹스 유모차를 뉴나 피파 신생아 카시트와 같이 사용할 시에는, 다음 사용 설명서를 참고 하십시오.

- 1 - 어댑터를 시트 연결 부위에 연결합니다. 딸깍 소리가 나면 연결이 된 것입니다. (42)
- 2 - 아래 그림과 같이 신생아 카시트를 어댑터 부분에 연결합니다. (43) 딸깍 소리가 나면 카시트가 잘 체결된 것입니다. (44)
- 3 - 신생아 카시트를 유모차에서 빼려면 유모차 해제 버튼 (45)-1을 누른 채 신생아 카시트를 들어줍니다. (45)-2
- 4 - 어댑터를 제거하려면, 해제 버튼 (46)-1을 누른채 어댑터를 올립니다. (46)-2

믹스 유모차 풋머프

부드러운 풋머프는 아이에게 따뜻하고 안정적인 환경을 제공해 줍니다.

- 1 - 시트 위에 풋머프를 놓고, 스냅을 채워 시트와 풋머프를 연결하십시오. (47)-1 다른 방향도 같은 방법으로 연결하십시오.
- 2 - 연결된 풋머프의 사진은 다음을 참고 하십시오 (47).

믹스 시리즈 레인 커버

차양막이 완전히 열려 있는지 확인 한 후 레인 커버를 설치 하십시오.

1 - 레인 커버로 유모차를 감싸는 형태로 설치해 주십시오. (48)

! 레인 커버를 사용할 때, 제품에 통풍이 되고 있는지를 **항상** 확인 하십시오.

레인 커버를 접기 전에 **항상** 깨끗하게 청소하고 물기를 제거했는지 확인 하십시오.

레인 커버가 설치된 상태에서 유모차를 접지 **마십시오**.

더운 여름 날씨에 레인 커버를 설치한 상태에서 아이를 유모차에 태우지 **마십시오**.

세탁 및 유지보수

프레임, 플라스틱 부품, 그리고 오염된 패브릭은 젖은 천을 사용 해서 닦을 수 있습니다. 그러나 표백제 및 연마제 사용은 금지 합니다. 실리콘 윤활제 사용은 먼지, 거스름을 초래할 수 있으므로 사용하지 마십시오. 유모차를 습한 공간에 보관하지 마십시오.

유모차 바퀴는 정기적으로 물을 사용해서 닦아 먼지를 제거 하십시오.

장기간 사용을 위해서는, 우천 시 유모차를 사용 한 후, 부드러운 천을 사용해 물기를 제거해 주십시오.

세탁과 건조 방법의 경우 원단에 부착되어 있는 라벨을 참조하십시오.

햇볕으로 인한 색상 변색 및 마모는 올바른 관리 시에도 발생할 수 있는 자연스런 현상입니다

안전상의 이유로 뉴나 정품 부품만을 사용해 주십시오.

일부 부품이 파손되거나 손실되거나 찢어진 부분이 없는지 규칙적으로 확인해 주시기 바랍니다. 만약 손상된 부분이 있다면 사용을 중지해주십시오.

請妥善保存本說明書 以備不時之需!

使用產品前請仔細閱讀說明書，
並妥善保存說明書以便日後參考。

目錄

產品資訊	223
保固與售後服務	
保固條件	
聯絡我們	
適用範圍	224
警告	225
產品組件及各部位名稱	229
安裝手推車	231
產品使用	233
使用配件	238
汽車椅卡座	
MIXX座椅腳套	
MIXX座椅雨篷	
維護與保養	240

產品資訊

產品名稱：_____

生產日期：_____

保固與售後服務

產品於保固期間內發生問題，請與零售商聯絡；若零售商無法提供服務，他們會聯絡當地的Nuna經銷商。請留意產品腳踏板下方的產品型號與生產日期序號。當有保固需求時，請提供以上產品資訊。請至www.nunababy.com/register-gear網站登記您購買的產品。

保固條件

保固始於產品購買日，我們提供維修服務，但不提供產品退換。保固期限不會因零件更換或維修而延長。Nuna有權利針對產品進行改善設計，此前製造的產品則無更換義務。

相關保固資訊，詳見官網：www.nunababy.com/warranty

聯絡我們

我們期望不斷改進並開發新的產品，請隨時告知您對Nuna產品的意見和建議。

info@nunababy.com
www.nunababy.com

產品名稱 MIXX手推車
主要材質 塑膠、鋁合金／五金、布
產地 中國

委製商 巧兒宜國際股份有限公司
(進口商)
地址 台北市內湖區瑞光路431號2樓
電話 02-27973000
統一編號 52603333
網址 www.nunababy.com

代理商 杏豐實業股份有限公司
地址 台北市中華路一段59號10樓之1
電話 02-66358858
統一編號 16998578

適用範圍

寶寶需要滿足下列要求：

最大體重：15公斤

嬰幼兒年齡：0-36個月

警告

Nuna MIXX 手推車擁有專利並符合台灣標準 CNS 12940 - 2013 和歐盟安全標準 EN 1888-2:2018 相關規範。

重要：請務必依照產品說明書和警告以避免導致嚴重傷害甚至是死亡事件發生。

嬰幼兒的安全是您的責任。

切勿讓嬰幼兒單獨留在手推嬰兒車內而無人看護。

請保留說明書以便日後使用。

為避免手指夾傷問題，收合及展開手推嬰兒車時，請務必小心。

請勿將任何繩索或索帶類物件懸掛於嬰幼兒頸部附近，或扣在產品及玩具上，以免導致嬰幼兒意外窒息。

使用前，請確保所有鎖定裝置都已處於鎖定狀態。

本產品適用於剛出生及體重不超過**15公斤**的嬰幼兒使用。

一次僅能乘坐一位嬰幼兒。

任何附載於車手上的重量將影響產品的穩定性，可能導致手推嬰兒車翻覆的危險。

本產品不適用於跑步和滑冰。

使用手推嬰兒車之前，請務必去掉、銷毀或是將所有附加包裝遠離嬰幼兒，以防嬰幼兒窒息。

嬰幼兒乘坐時，安全帶或束縛系統必須正確的扣合及使用。

停泊此手推嬰兒車時務必確實使用所有之制動裝置。

調整手推嬰兒車時，如打開或收合手推嬰兒車，嬰幼兒須遠離手推嬰兒車的活動部件。

禁止在上下樓梯／手扶梯時使用手推嬰兒車。

請勿放置另外的物品或配件在手推嬰兒車上，可能影響其手推嬰兒車的穩定性。

請勿在遮陽篷上放置任何物品。

超載或不正確的折疊及使用非經核准的零配件都可能造成。

手推嬰兒車損壞、故障或不安全，請務必閱讀說明書。

請使用**Nuna**原廠零配件。

Nuna不保固使用其它廠商提供的零配件所造成的損害。

不可讓嬰幼兒站立。

如果有任何零件損壞，磨破或丟失，請停止使用該產品。

請注意在粗糙地面使用時，反復衝擊會損壞手推嬰兒車。

請勿將手推嬰兒車放置於馬路、坡道或危險場所。

嬰兒乘坐於手推嬰兒車內時，不可將整個車台往上提。

使用時請遠離火源、高溫、水池或電源之附近範圍。

保持嬰幼兒遠離此篷罩以免造成窒息。

當調整手推嬰兒車上之任何可活動配件時，必須確定嬰幼兒與手推嬰兒車保持安全距離。

輪胎可能會在某些表面留下黑色痕跡，特別是光滑的表面，像木地板、合層板和亞麻油地板。

請勿將產品放置潮濕的環境中，請保持產品的乾燥。

為避免窒息危險，請將小零件存放到嬰幼兒接觸不到的地方。

請勿擺放超過**4.5**公斤的物件於置物籃內，以免導致手推嬰兒車不穩定而產生危險。請勿將嬰幼兒放到置物籃內。

請勿擺放超過**0.45**公斤的物件於置物口袋內，以免導致手推嬰兒車不穩定而產生危險。

使用前應確實豎立及固定各機構以確保安全。

請勿允許您的嬰幼兒將手推嬰兒車當玩具玩耍。

6個月以下嬰幼兒使用時，請使用最斜躺位置。

此手推嬰兒車不能代替床使用。

嬰幼兒可能會滑入足底部分的缺口或造成窒息。

遇緊急事故時，迅速將乘坐的兒童移離現場。

六個月大以下的嬰幼兒應同時使用腰部及胯部的安全帶。

產品組件及各部件名稱

組裝前請確認所有部件已經齊全，如有遺漏，請與銷售商聯繫。本產品無需工具進行組裝。

！ 窒息危險：務必去掉、丟棄每個車輪或輪軸的保護套。

- | | |
|-------------|-----------|
| 1 前輪 (x2) | 17 後輪 |
| 2 後輪 (x2) | 18 座椅卡和按鈕 |
| 3 汽車椅卡座 | 19 頂篷前視天窗 |
| 4 雨篷 | 20 頂篷透氣天窗 |
| 5 腳套 | 21 車手 |
| 6 遮陽篷 | 22 背靠調整按鈕 |
| 7 遮陽片 | 23 收合按鈕 |
| 8 座墊 | 24 透氣座椅背靠 |
| 9 扶手 | 25 置物口袋 |
| 10 小腿靠 | 26 置物籃 |
| 11 前輪 | 27 後輪剎車組 |
| 12 車手調整按鈕 | 28 剎車踏板 |
| 13 肩帶護片 | 29 小座墊 |
| 14 頂篷支架 | 30 遮陽片 |
| 15 手推車 | 31 扶手 |
| 16 安全扣及胯帶護片 | 32 後輪剎車組 |

補充說明：

因產品販售地區及型號不同，並非所有地區販售的Nuna MIXX手推車均附腳套(5)。詳細情形請聯繫當地的Nuna零售商或經銷商。

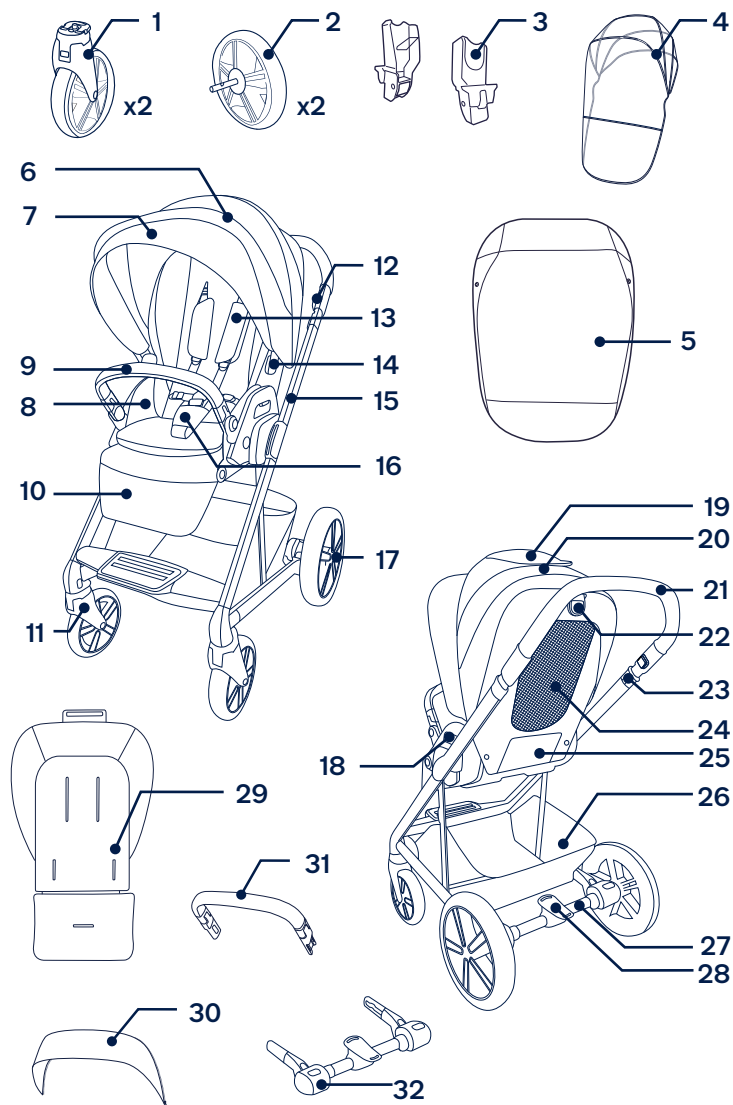

安裝手推車

打開手推車

- 1- 打開收合鉤(1)。
- 2- 向上拉起車手(2)，聽到“咔嗒”聲表示手推車完全打開。
- 3- 旋轉背靠到垂直位置(3)。

！ 使用手推車前務必確保車架已打開到位。

安裝遮陽篷

- 1- 將遮陽片上的拉鏈與遮陽篷上的拉鏈對齊，拉上拉鏈即可安裝遮陽片(4)。
- 2- 將遮陽篷固定片插入固定座內，聽到“咔嗒”聲即完成安裝(5)。

安裝前輪

- 1- 將前輪套入前腳，聽到“咔嗒”聲表示前輪已安裝完成(6)。
- ！ 往外輕拉，確定前輪已完整安裝。
- 2- 按壓前輪釋鎖按鈕(7)-1，同時向下拉(7)-2，即可拔出前輪。

安裝剎車

組裝前請確認剎車踏板面朝上。

- 1- 將後輪剎車組套入後腳管，聽到“咔嗒”聲表示剎車已安裝完成(8)。

！ 往後輕拉，確定剎車已完整安裝。

安裝後輪

- 1- 將後輪套入後輪剎車組，聽到“咔嗒”聲表示後輪已安裝到位(9)。

！ 往外輕拉，確定後輪已完整安裝。

- 2- 按壓後輪釋鎖按鈕(10)-1，同時向外拉(10)-2，即可拔出後輪。

安裝置物籃

- 1- 用置物籃後片包裹後腳連接管，然後扣合置物籃下方的3對鈕扣(11)。

安裝扶手

！ 寶寶乘坐時必須繫上安全帶，扶手並不能確保寶寶的安全。

- 1- 將扶手卡槽對準扶手座插入，聽到“咔嗒”聲表示扶手已安裝完成(12)。
- 2- 按壓扶手兩側釋鎖按鈕(13)-1，兩側同時向外拉即可拆卸扶手(13)-2。
- 3- 可將座椅調成後向，按壓兩側扶手調整按鈕(14)-1並將扶手旋轉向下，收合體積更小(14)-2。

！ 座椅後向僅用於收合時，切勿使用後向模式乘坐。

手推車組裝完成後如圖15所示。

檢查

- 收合鉤鬆開後車架已完全展開。
- 前輪、後輪、及剎車已確實安裝。
- 遮陽篷已確實安裝，支架及拉鍊皆安裝確實。
- 置物籃已確實安裝。
- 扶手已確實安裝。

產品使用

！ 當手推車停止、或將寶寶置入手推車、抱出手推車時，請務必使用剎車以確保安全。

使用安全扣

！ 為了防止寶寶摔跌，寶寶乘坐時必須繫上安全帶。

請牢牢地繫上安全帶，並注意寶寶與安全帶之間須可以放進一個手掌的厚度。

請勿交叉肩帶，以免對寶寶頸部造成壓迫。

- 1- 按下母扣中央的按鈕，鬆開安全扣後將寶寶放入手推車(16)。
- 2- 將肩帶扣環及腰部扣環結合(17)。
- 3- 將結合好的扣環與胯帶母扣扣合，另一邊亦同(18)。
- 4- 滑動調整扣(在肩帶護片下方)調整織帶長度(19)-1，拉緊腰部織帶(19)-2，使寶寶更加舒適。

調整肩帶位置

- 1- 肩帶固定栓可上下滑動調整至適當位置(20)。

調整胯帶位置

依寶寶的身形大小，胯帶位置可2段調節。

- 1- 適合更小的寶寶使用(21)-1。
- 2- 適合更大的寶寶使用(21)-2。

使用遮陽篷

- 1- 打開遮陽篷，請將遮陽篷推向前方。折疊遮陽篷，請將遮陽篷拉向後方(22)。
- 2- 遮陽片可向前打開或向內收起，不使用時可收合於遮陽篷內(23)。
- 3- 遮陽篷中段拉鍊可打開以延伸遮陽篷範圍(24)。
- 4- 遮陽篷天窗可打開增加透氣性(25)。
- 5- 遮陽篷後方可翻起，提供更大面積的透氣網(26-1)，將天窗蓋上可固定(26)-2。

！ 遮陽篷不可移除。

前輪定向

！ 在碎石路面或不平路面推行時，建議鎖定前輪，便能更輕鬆地操控手推車。

- 1- 鎖定時，按壓前輪上的定向拉板兩側並向外拉出，旋轉到後方，即可固定手推車前行方向(27)。
- 2- 釋鎖時，推進定向拉板即可(28)。

使用剎車

- 1- 準備剎車時，踩下剎車踏板後方紅色部份即可完成剎車動作(29)。
- 2- 打開剎車時，踩下剎車踏板前方綠色部份即可完成釋鎖動作(30)。

！ 手推車停止時，請剎車。

調整車手

車手有**3種**段位可供使用。

- 1 - 按壓車手兩側的調整按鈕**(31)-1**，同時向上或向下拉車手至適合段位**(31)-2**。

調整背靠

背靠可**5段**角度調節。

- 1 - 調低背靠角度，請按壓背靠調整按鈕，向上或向下調整至所需的背靠角度**(32)**。

調整小腿靠

小腿靠共有**2個**段位可供調節。

- 1 - 段位調高時，將小腿靠支撐板由下往上推即可**(33)**。
- 2 - 段位調低時，按壓小腿靠兩側的調整按鈕**(34)-1**，同時向下調節小腿靠支撐板**(34)-2**。

小座墊

當天氣炎熱時，可拆卸座墊直接使用透氣通風的網孔座椅。

- 1 - 欲拆卸座墊，請將座墊上方與推車連接的黏扣帶解開，按壓安全扣中間按鈕，打開安全扣，將扣具穿過座墊即可取掉座墊**(35)**。

! 請勿拆卸背靠管。

座椅換向

座椅可以換向，可以讓媽媽和寶寶面對面。

- 1 - 按壓座椅兩側釋鎖按鈕同時提起座椅**(36)**。
- 2 - 改變座椅方向，然後插入座椅底座，聽到“咔嚓”聲表示已安裝完成**(37)**。

! 安裝後，將座椅向上拉提確認是否已完整安裝。

收合手推車

收合手推車前，請先收攏遮陽篷。

- 1 - 按壓背靠調整按鈕(38)-1，調整至收合位置(38)-2。
- 2 - 抬起車手兩側的收合按鈕(39)-1，然後將車手向前壓即可收合手推車(39)-2。
- 3 - 收合鉤會自動扣合，手推車收合完成後如圖40所示。

置物籃

打開置物籃(41)。

使用配件

汽車椅卡座

當與Nuna PIPA series 嬰兒提籃配合使用時，請依以下步驟：

- 1 - 安裝汽車椅卡座，放置汽車椅卡座卡合到座椅底座上，聽到“咔嚓”聲表示汽車椅卡座卡合到位(42)。
- 2 - 安裝汽車椅，放置汽車椅到汽車椅卡座上(43)，聽到“咔嚓”聲表示汽車椅卡合到位(44)。
- 3 - 移除汽車椅，按壓汽車椅兩側的釋鎖按鈕(45)-1，同時向上提起汽車椅即可(45)-2。
- 4 - 移除汽車椅卡座，向外拉起汽車椅卡座上的釋鎖按鈕(46)-1，同時向上提起汽車椅卡座即可(46)-2。

MIXX座椅腳套

柔軟的腳套能給寶寶提供一個溫暖舒適的使用環境。

- 1 - 將腳套鋪到開於座墊上，將腳套上與座墊上的鈕扣扣緊(47)-1，另一邊亦同。
- 2 - 腳套安裝完成後如(47)所示。

MIXX座椅雨篷

安裝雨篷前，請確認雨篷已完全展開。

- 1 - 將雨篷套到座椅上(48)。
- ！ 使用雨篷時，請隨時注意並確認雨篷內有良好的通風。
不使用雨篷時，請先確認雨篷已清潔並乾燥，再收納。
請勿收合已罩上雨篷的手推車。
天氣炎熱時，請勿將寶寶放在裝有雨篷的手推車內。

維修與保養

可用濕布清潔車架和座布，請勿使用研磨劑或漂白劑。請勿使用潤滑劑，因為它們會吸附灰塵和污垢。請勿將手推車儲存在潮濕的地方。

請定期以水清洗輪子，並清除污垢。

為使手推車能長期使用，下雨天使用後，請用軟質可吸水的布擦拭手推車。

請參考手推車上洗滌標版內容的洗滌方式。

長期使用之後，在正常狀況下，座布可能產生褪色、磨損或撕裂。

為確保安全，請使用Nuna原廠零配件。

請定期檢查您的手推車功能是否正常與零件是否鬆弛磨損或脫落。一旦發生以上任何狀況，請立即停止使用本手推車。

请妥善保存本说明书 以备不时之需!

使用产品前请仔细阅读本说明书，并妥善保存以供日后参照。不依照本说明书的指示操作，可能会影响到您宝宝的安全。

目录

产品资讯	243
保修与售后服务	
保修条件	
联络我们	
适用范围	244
警告	245
产品组件及各部件名称	249
安装手推车	251
产品使用	253
使用配件	258
汽车椅卡座	
MIXX座椅脚套	
MIXX座椅雨篷	
维修与保养	260

产品资讯

产品名称: _____

生产日期: _____

保修与售后服务

产品于保修期间内发生问题，请与零售商联络；若零售商无法提供服务，他们会联络当地的Nuna经销商。请留意产品脚踏板下方的产品型号与生产日期序号。当有保修需求时，请提供以上产品资讯。请至www.nunababy.com/register-gear网站登记您购买的产品。

保修条件

保修始于产品购买日。我们提供维修服务，但不提供产品退换，即使某些零件曾经过维修，也不会因此延长保修期限。Nuna有权利针对产品改善设计，是此先前制造的产品则无更换之义务。

相关保修资讯，详见官网：
www.nunababy.com/warranty

联络我们

我们期望不断改进并开发新的产品，请随时告知您对Nuna产品的意见和建议。

info@nunababy.com
www.nunababy.com

制造商: NUNA International B.V.
地址: Van der Valk Boumanweg 178 C
2352JD Leiderdorp
The Netherlands

产品名称: MIXX 手推车
产品型号: ST10507CVRCH/ST10507ASPCH/
ST10507BIRCH

主要材质: 塑胶、铝合金/五金、布

执行标准: GB 14748-2006 《儿童推车安全要求》
产地: 中国

生产企业: 明门（中国）婴童用品有限公司
地址: 广东省东莞市清溪镇银湖工业区

中国地区

总经销: 凯知乐贸易（天津）有限公司
地址: 天津自贸试验区（中心商务区）
燕赵大厦 1-804, 300452

电话: 022-59890762
客服电话: 400-666-0575

适用范围

宝宝需要满足下列要求：

重量: 新生儿-22kg

年龄: 0-48个月

警告

Nuna MIXX 手推车拥有专利并符合国家安全标准 GB 14748 - 2006 《儿童推车安全要求》和欧盟安全标准 EN 1888-2:2018相关规范。

重要:请务必依照产品说明书和警告以避免导致严重伤害甚至是死亡事件发生。

宝宝的安全是您的责任。

当宝宝乘坐时，看护人不要离开。

本产品须由成人进行组装。

为避免手指夹伤问题，收合及展开手推车时，请务必小心。

请勿将任何绳索或索带类物件悬挂于宝宝颈部附近，或扣在产品上，以免导致宝宝意外窒息。

使用前，请确保所有锁定装置都已处于锁定状态。

本产品适用于刚出生及体重不超过22公斤的宝宝使用。

产品一次仅能乘坐一位宝宝。

请勿于车把上加装附载任何物品，以避免造成手推车的
不稳定。本产品不适合在跑步或溜冰时使用。

使用手推车之前，请务必去掉、销毁或是将所有附加包装
远离宝宝，以防宝宝窒息。

宝宝乘坐时，安全带或束缚系统必须正确的扣合及
使用。

停放手推车时务必确实使用所有的刹车装置。

调整手推车时，如打开或收合手推车，宝宝须远离手推
车的活动部件。

禁止在上下楼梯/手扶梯时使用手推车。

请勿放置另外的物品或配件在手推车上，可能影响其手
推车的稳定性。

请勿在遮阳篷上放置任何物品。

超重、不正确收合或使用非Nuna原厂的配件可能导致
车台损坏与不安全。

请使用Nuna原厂零配件。

Nuna不保修使用其它厂商提供的零配件所造成的损
害。请勿让宝宝站立在手推车上。

如果有任何零件损坏，磨破或丢失，请停止使用该
产品。

行经护栏与粗糙路面时务必小心。重复撞击力可能对
手推车造成损坏。

请勿将手推车放置于马路、坡道或危险场所。

宝宝乘坐于手推车内时，请勿将整个手推车往上提。

使用时请远离火源、高温、水池或电源之附近范围。

保持宝宝远离遮阳篷及雨篷以免造成窒息。

当调整手推车上之任何可活动配件时，必须确定宝宝与
手推车保持安全距离。

轮胎可能会在某些表面留下黑色痕迹，特别是光滑的表
面，像木地板、合层板和亚麻油地板。

请勿将产品放置潮湿的环境中，请保持产品的干燥。

为避免窒息危险，请将小零件存放到宝宝接触不到的
地方。

请勿摆放超过4.5公斤的物件于置物篮内，以免导致手推车不稳定而产生危险。请勿将宝宝放到置物篮内。

请勿摆放超过0.45公斤的物件于置物口袋内，以免导致手推婴儿车不稳定而产生危险。

使用本手推车前，请确认所有固定装置均已正确安装。

请勿允许您的宝宝将手推车当玩具玩耍。

6个月以下婴儿使用时，请使用最斜躺位置。

此手推车不能代替床使用。

使用时请扣好安全带，以免宝宝滑入腿部开口外而造成窒息。

遇紧急事故时，迅速将乘坐的儿童移离现场。

产品组件及各部件名称

组装前请确认所有部件已经齐全，如有遗漏，请与销售商联系。本产品无需工具进行组装。

！窒息危险：务必去掉、丢弃每个车轮或轮轴的保护套。

- | | | | |
|----|----------|----|--------|
| 1 | 前轮 (x2) | 17 | 后轮 |
| 2 | 后轮 (x2) | 18 | 座椅卡和按钮 |
| 3 | 汽车椅卡座 | 19 | 顶篷前视天窗 |
| 4 | 雨篷 | 20 | 顶篷透气天窗 |
| 5 | 脚套 | 21 | 车手 |
| 6 | 遮阳篷 | 22 | 背靠调整按钮 |
| 7 | 遮阳片 | 23 | 收合按钮 |
| 8 | 座垫 | 24 | 透气座椅背靠 |
| 9 | 扶手 | 25 | 置物口袋 |
| 10 | 小腿靠 | 26 | 置物篮 |
| 11 | 前轮 | 27 | 后轮刹车组 |
| 12 | 车手调整按钮 | 28 | 刹车踏板 |
| 13 | 肩带护片 | 29 | 小座垫 |
| 14 | 顶篷支架 | 30 | 遮阳片 |
| 15 | 手推车 | 31 | 扶手 |
| 16 | 安全扣及胯带护片 | 32 | 后轮刹车组 |

补充说明：

因产品贩卖地区及型号不同，并非所有地区贩卖的Nuna MIXX手推车均附脚套(5)。详细情形请联系当地的Nuna零售商或经销商。

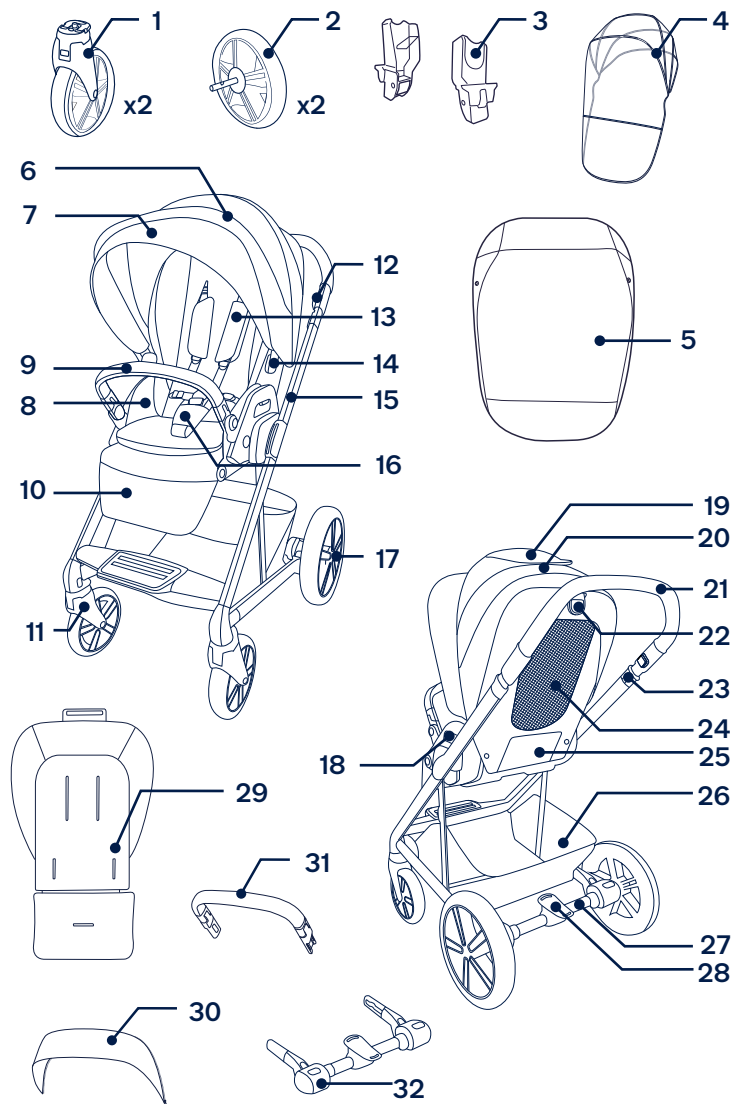

安装手推车

打开手推车

- 1- 打开收合钩(1)。
- 2- 向上拉起车手(2)，听到“咔哒”声表示手推车完全打开。
- 3- 旋转背靠到垂直位置(3)。

！ 使用手推车前务必确保车架已打开到位。

安装遮阳篷

- 1- 将遮阳片上的拉链与遮阳篷上的拉链对齐，拉上拉链即可安装遮阳片(4)。
- 2- 将遮阳篷固定片插入固定座内，听到“咔哒”声即完成安装(5)。

安装前轮

- 1- 将前轮套入前脚，听到“咔哒”声表示前轮已安装完成(6)。

！ 往外轻拉，确定前轮已完整安装。

- 2- 按压前轮释锁按钮(7)-1，同时向下拉(7)-2，即可拔出前轮。

安装刹车

组装前请确认刹车踏板面朝上。

- 1- 将后轮刹车组套入后脚管，听到“咔哒”声表示刹车已安装完成(8)。

！ 往后轻拉，确定刹车已完整安装。

安装后轮

- 1- 将后轮套入后轮刹车组，听到“咔哒”声表示后轮已安装到位(9)。

！ 往外轻拉，确定后轮已完整安装。

- 2- 按压后轮释锁按钮(10)-1，同时向外拉(10)-2，即可拔出后轮。

安装置物篮

- 1- 用置物篮后片包裹后脚连接管，然后扣合置物篮下方的3对纽扣(11)。

安装扶手

！ 宝宝乘坐时必须系上安全带，扶手并不能确保宝宝的安全。

- 1- 将扶手卡槽对准扶手座插入，听到“咔哒”声表示扶手已安装完成(12)。
- 2- 按压扶手两侧释锁按钮(13)-1，两侧同时向外拉即可拆卸扶手(13)-2。
- 3- 可将座椅调成后向，按压两侧扶手调整按钮(14)-1并将扶手旋转向下，收合体积更小(14)-2。

！ 座椅后向仅用于收合时，切勿使用后向模式乘坐。

手推车组装完成后如图15所示。

检查

- 收合钩松开后车架已完全展开。
- 前轮、后轮、及刹车已确实安装。
- 遮阳篷已确实安装，支架及拉炼皆安装确实。
- 置物篮已确实安装。
- 扶手已确实安装。

产品使用

! 当手推车停止、或将宝宝置入手推车、抱出手推车时，请务必使用刹车以确保安全。

使用安全扣

! 为了防止宝宝摔跤，宝宝乘坐时必须系上安全带。

请牢牢地系上安全带，并注意宝宝与安全带之间须可以放进一个手掌的厚度。

请勿交叉肩带，以免对宝宝颈部造成压迫。

- 1- 按下母扣中央的按钮，松开安全扣后将宝宝放入手推车(16)。
- 2- 将肩带扣环及腰部扣环结合(17)。
- 3- 将结合好的扣环与胯带母扣扣合，另一边亦同(18)。
- 4- 滑动调整扣(在肩带护片下方)调整织带长度(19)-1，拉紧腰部织带(19)-2，使宝宝更加舒适。

调整肩带位置

- 1- 肩带固定栓可上下滑动调整至适当位置(20)。

调整胯带位置

依宝宝的身形大小，胯带位置可2段调节。

- 1- 适合更小的宝宝使用(21)-1。
- 2- 适合更大的宝宝使用(21)-2。

使用遮阳篷

- 1- 打开遮阳篷，请将遮阳篷推向前方。
折迭遮阳篷，请将遮阳篷拉向后方(22)。
- 2- 遮阳片可向前打开或向内收起，不使用时可收合于遮阳篷内(23)。
- 3- 遮阳篷中段拉炼可打开以延伸遮阳篷范围(24)。
- 4- 遮阳篷天窗可打开增加透气性(25)。
- 5- 遮阳篷后方可翻起，提供更大面积的透气网(26)-1，将天窗盖上可固定(26)-2。

! 遮阳篷不可移除。

前轮定向

! 在碎石路面或不平路面推行时，建议锁定前轮，便能更轻松地操控手推车。

- 1- 锁定时，按压前轮上的定向拉板两侧并向外拉出，旋转到后方，即可固定手推车前行方向(27)。
- 2- 释锁时，推进定向拉板即可(28)。

使用刹车

- 1- 准备刹车时，踩下刹车踏板后方红色部份即可完成刹车动作(29)。
- 2- 打开刹车时，踩下刹车踏板前方绿色部份即可完成释锁动作(30)。

！ 手推车停止时，请刹车。

调整车手

车手有3种段位可供使用。

- 1- 按压车手两侧的调整按钮(31)-1，同时向上或向下拉车手至适合段位(31)-2。

调整背靠

背靠可5段角度调节。

- 1- 调低背靠角度，请按压背靠调整按钮，向上或向下调整至所需的背靠角度(32)。

调整小腿靠

小腿靠共有2个段位可供调节。

- 1- 段位调高时，将小腿靠支撑板由下往上推即可(33)。
- 2- 段位调低时，按压小腿靠两侧的调整按钮(34)-1，同时向下调节小腿靠支撑板(34)-2。

小座垫

当天气炎热时，可拆卸座垫直接使用透气通风的网孔座椅。

- 1- 欲拆卸座垫，请将座垫上方与推车连接的黏扣带解开，按压安全扣中间按钮，打开安全扣，将扣具穿过座垫即可取掉座垫(35)。

！ 请勿拆卸背靠管。

座椅换向

座椅可以换向，可以让妈妈和宝宝面对面。

- 1- 按压座椅两侧释锁按钮同时提起座椅(36)。
- 2- 改变座椅方向，然后插入座椅底座，听到“咔哒”声表示已安装完成(37)。

！ 安装后，将座椅向上拉提确认是否已完整安装。

收合手推车

收合手推车前，请先收拢遮阳篷。

- 1- 按压背靠调整按钮(38)-1，调整至收合位置(38)-2。
- 2- 抬起车手两侧的收合按钮(39)-1，然后将车手向前压即可收合手推车(39)-2。
- 3- 收合钩会自动扣合，手推车收合完成后如图40所示。

置物篮

打开置物篮(41)。

使用配件

汽车椅卡座

当与Nuna PIPA series 婴儿提篮配合使用时，请依以下步骤：

- 1- 安装汽车椅卡座，放置汽车椅卡座卡合到座椅底座上，听到“咔哒”声表示汽车椅卡座卡合到位(42)。
- 2- 安装汽车椅，放置汽车椅到汽车椅卡座上(43)，听到“咔哒”声表示汽车椅卡合到位(44)。
- 3- 移除汽车椅，按压汽车椅两侧的释锁按钮(45)-1，同时向上提起汽车椅即可(45)-2。
- 4- 移除汽车椅卡座，向外拉起汽车椅卡座上的释锁按钮(46)-1，同时向上提起汽车椅卡座即可(46)-2。

MIXX座椅脚套

柔软脚套能给宝宝提供一个温暖舒适的使用环境。

- 1- 将脚套铺到开于座垫上，将脚套上与座垫上的钮扣扣紧(47)-1，另一边亦同。
- 2- 脚套安装完成后如(47)所示。

MIXX座椅雨篷

安装雨篷前，请确认雨篷已完全展开。

- 1- 将雨篷套到座椅上(48)。
- !** 使用雨篷时，请随时注意并确认雨篷内有良好的通风。不使用雨篷时，请先确认雨篷已清洁并干燥，再收纳。请勿收合已罩上雨篷的手推车。天气炎热时，请勿将宝宝放在装有雨篷的手推车内。

维修与保养

可用湿布清洁车架和座布，请勿使用研磨剂或漂白剂。请勿使用润滑剂，因为它们会吸附灰尘和污垢。请勿将手推车储存在潮湿的地方。

请定期以水清洗轮子，并清除污垢。

为使手推车能长期使用，下雨天使用后，请用软质可吸水的布擦拭手推车。

请参考手推车上洗涤标版内容的洗涤方式。

长期使用之后，在正常状况下，座布可能产生褪色、磨损或撕裂。

为确保安全，请使用Nuna原厂零配件。

请定期检查您的手推车功能是否正常与零件是否松弛磨损或脱落。一旦发生以上任何状况，请立即停止使用本手推车。